

FR

MANUEL D'UTILISATION
REFROIDISSEUR D'AIR



Sommaire

Indications sur le manuel d'utilisation 2

Normes de sécurité 2

Informations sur l'appareil 5

Transport et stockage 7

Montage et mise en service 7

Utilisation 11

Accessoires disponibles..... 16

Défauts et pannes..... 16

Entretien..... 17

Annexe technique..... 23

Élimination des déchets 23

Indications sur le manuel d'utilisation

Symboles



Avertissement relatif à la tension électrique
Ce symbole indique que la tension électrique cause des risques pour la vie et la santé des personnes.



Avertissement
Cette mention d'avertissement indique un risque moyen qui peut entraîner des blessures graves ou mortelles s'il n'est pas évité.



Attention
Cette mention d'avertissement indique un risque faible qui peut entraîner des blessures bénignes ou moyennes s'il n'est pas évité.

Remarque
Cette mention d'avertissement indique des informations importantes (par ex. dommages matériels), mais aucun danger.



Info
Les indications présentant ce symbole vous aident à exécuter vos tâches rapidement et en toute sécurité.



Observer le mode d'emploi
Les indications présentant ce symbole vous indiquent qu'il est nécessaire de respecter le manuel d'utilisation.

Vous pouvez télécharger la dernière version du manuel d'utilisation et la déclaration de conformité UE sur le lien suivant :

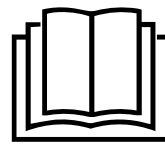

PAE 45



<https://hub.trotec.com/?id=45002>

Normes de sécurité

Veillez lire attentivement le présent manuel avant la mise en service ou l'utilisation de l'appareil et conservez-le à proximité immédiate du site d'installation ou de l'appareil même.



Avertissement
Lisez toutes les consignes de sécurité et toutes les instructions.

Le non-respect des consignes de sécurité risque de causer une électrocution, de provoquer un incendie ou de causer des blessures graves.

Conservez toutes les consignes de sécurité et toutes les instructions pour pouvoir vous y reporter ultérieurement.

Les enfants de moins de 8 ans et toute personne ayant des capacités physiques, sensorielles ou mentales réduites ou ne possédant pas l'expérience et les connaissances nécessaires peuvent utiliser l'appareil pour autant qu'ils bénéficient d'une supervision et d'une instruction adéquate relative à une utilisation sûre de l'appareil et qu'ils comprennent les dangers émanant de l'utilisation.

Les enfants ne sont pas autorisés à jouer avec l'appareil. Il est interdit aux enfants d'effectuer le nettoyage et l'entretien de l'appareil sans surveillance.

- N'utilisez pas et ne placez pas l'appareil dans les pièces ou les zones présentant un risque d'explosion.
- N'utilisez pas l'appareil dans des atmosphères agressives.
- Installez l'appareil debout et de façon stable sur une surface solide.
- Faites sécher l'appareil après un nettoyage humide. Ne le faites pas fonctionner s'il est mouillé.
- Ne touchez ou n'utilisez pas l'appareil les mains humides ou mouillées.
- Ne pas exposer l'appareil à un jet d'eau direct.
- N'introduisez pas de corps étrangers ni de membres du corps à l'intérieur de l'appareil.

- Ne couvrez pas l'appareil et ne le transportez pas pendant le fonctionnement.
- Ne pas s'asseoir sur l'appareil.
- L'appareil n'est pas un jouet. Tenez les enfants et les animaux à l'écart. Utilisez l'appareil uniquement sous surveillance.
- Avant chaque utilisation, vérifiez le bon état de l'appareil, des accessoires et des pièces de raccordement. N'utilisez pas l'appareil si celui-ci ou une des pièces qui le composent présente un défaut.
- Protégez tous les câbles électriques en dehors de l'appareil contre les endommagements (par ex. par des animaux). N'utilisez jamais l'appareil lorsque le cordon électrique ou la fiche sont détériorés !
- Le raccordement secteur doit correspondre aux indications données au chapitre « Annexe technique ».
- Raccordez la fiche de l'appareil à une prise de courant protégée selon les règles de l'art.
- Choisissez des rallonges de câbles électriques conformément à la puissance connectée de l'appareil, la longueur du câble et l'utilisation. Déroulez complètement la rallonge électrique. Évitez toute surcharge électrique.
- Retirez le câble électrique de l'appareil de la prise en tirant sur la fiche avant l'entretien, la maintenance ou les réparations.
- Éteignez l'appareil et tirez le câble électrique de la prise lorsque l'appareil n'est pas utilisé.
- N'utilisez jamais l'appareil si vous remarquez des défauts sur la prise ou sur le câble de raccordement secteur. Si le cordon secteur de cet appareil est endommagé, il doit être remplacé par le fabricant, son service après-vente ou par une personne qualifiée afin d'éviter tout risque. Les câbles électriques défectueux représentent un sérieux danger pour la santé.
- Lors de l'installation, respectez les distances minimum requises par rapport aux murs et aux objets ainsi que les conditions d'entreposage et de fonctionnement conformément aux indications figurant dans le chapitre « Annexe technique ».
- Assurez-vous que l'entrée et la sortie d'air sont dégagées.
- Assurez-vous que le côté aspiration soit toujours exempt de saleté et de corps étrangers.
- Ne retirez aucun signe de sécurité, autocollant ou étiquette de l'appareil. Tous les signes de sécurité, les autocollants et les étiquettes doivent être conservés de manière à rester lisibles.
- Veuillez transporter l'appareil exclusivement en position verticale et après avoir préalablement vidé le réservoir d'eau.
- Avant l'entreposage ou le transport, videz le réservoir d'eau. Ne buvez pas l'eau. Risques pour la santé !
- Notez qu'une humidité relative élevée peut favoriser la prolifération envahissante des micro-organismes.
- Veillez à ce que des objets à proximité de l'appareil ne deviennent pas humides ou mouillés. Lorsque l'humidité apparaît, l'émission doit être réduite. Si l'émission ne peut pas être réduite, n'utilisez l'appareil qu'à des intervalles périodiques. Des matériaux absorbants comme des revêtements de sol textile, des rideaux et des nappes ne doivent pas devenir humides.
- Veillez à ce que l'eau dans le réservoir d'eau soit changée tous les 3 jours. Vous risquez sinon la formation des micro-organismes dans le réservoir d'eau qui parviennent dans l'air ou dans l'eau en présentant un risque pour la santé.
- Remplissez le réservoir d'eau exclusivement avec de l'eau potable fraîche, des glaçons faits avec de l'eau potable et/ou des accumulateurs de froid adaptés.
- Les accumulateurs de froid ne sont pas des jouets. Tenez les enfants et les animaux à l'écart.
- N'ouvrez jamais les accumulateurs de froid. Le liquide contenu dans les accus de froid peut être nocif pour la santé.
- Ne mangez pas la glace qui peut se former sur les accus de froid. Risques pour la santé !
- Ne placez pas de batteries rechargeables dans la télécommande.

Utilisation conforme

Veillez utiliser l'appareil exclusivement pour le refroidissement de l'air des pièces intérieures, tout en respectant les données techniques.

L'utilisation conforme comprend le refroidissement de l'air dans

- les locaux d'habitation
- les musées
- les entrepôts et les archives
- les bibliothèques
- les centrales téléphoniques et les salles informatiques

Utilisations non conformes prévisibles

- Veuillez ne pas installer l'appareil sur un support mouillé ou inondé.
- Veuillez ne déposer aucun objet, comme p.ex. des vêtements, sur l'appareil.
- Veuillez ne pas utiliser l'appareil à l'extérieur.
- N'effectuez pas de modification structurelle, transformation ni ajout arbitraire sur l'appareil.
- Toute utilisation autre que celle prévue est considérée comme une utilisation non conforme raisonnablement prévisible.

Qualification du personnel

Toute personne utilisant le présent appareil doit :

- être consciente des risques associés aux appareils électriques en environnement humide.
- avoir lu et compris le manuel d'utilisation, et notamment le chapitre Normes de sécurité.

savoir que tout travail de maintenance nécessitant l'ouverture du carter est à réaliser par une entreprise d'électricité spécialisée ou par la société Trotec.

Signaux de sécurité et étiquettes sur l'appareil

Remarque

Ne retirez aucun signal de sécurité, autocollant ni étiquette de l'appareil. Tous les signaux de sécurité, autocollants et étiquettes doivent être conservés de manière à rester lisibles.

Les signaux de sécurité et étiquettes suivants sont apposés sur l'appareil :

Cet autocollant en anglais est apposé sur l'appareil.

Avant de remplir le réservoir d'eau, veuillez à ne pas tirer celui-ci au-delà de la ligne horizontale indiquée de chaque côté par des flèches (1). Vous risquez sinon de faire basculer l'appareil.

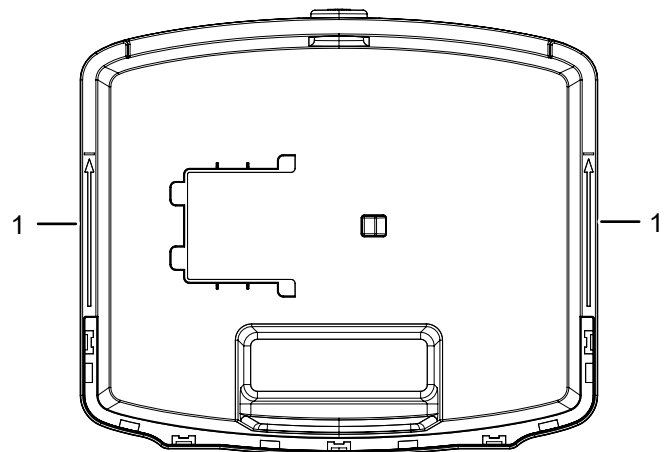
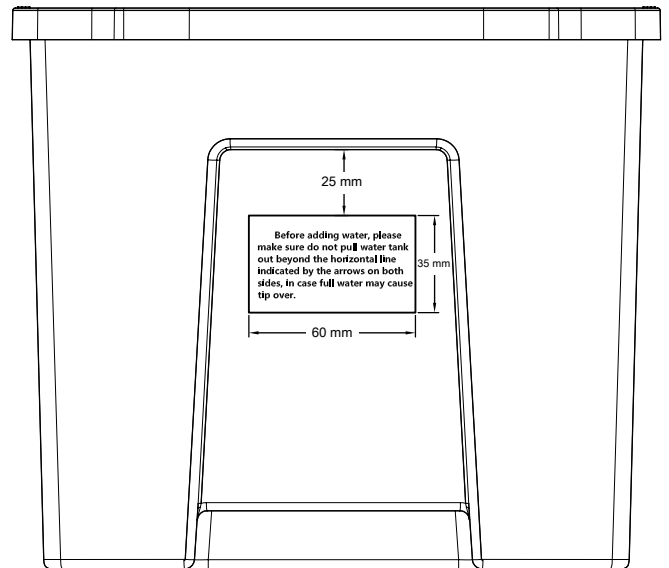

Risques résiduels



Avertissement relatif à la tension électrique

Toute intervention au niveau des composants électriques est à réaliser exclusivement par une entreprise spécialisée !



Avertissement relatif à la tension électrique

Retirez la fiche d'alimentation de la prise secteur avant toute intervention sur l'appareil.

Ne touchez jamais la fiche secteur avec des mains humides ou mouillées.

Débranchez le cordon secteur de la prise électrique en tirant sur la fiche secteur.



Avertissement

Le liquide contenu dans les accus de froid peut être nocif pour la santé !

Consultez immédiatement un médecin en cas d'ingestion du liquide.

En cas de pénétration du liquide dans les yeux, rincez les yeux avec de l'eau et consultez immédiatement un médecin.



Avertissement

L'utilisation de l'appareil peut comporter un risque s'il est utilisé par des personnes non compétentes, en cas d'utilisation non conforme ou non conventionnelle !

Veuillez respecter les exigences relatives à la qualification du personnel !



Avertissement

L'appareil n'étant pas un jouet, il n'est pas adapté aux enfants.



Avertissement

Danger de suffocation !

Veuillez ne pas laisser traîner les emballages vides. Ils pourraient être dangereux pour les enfants.

Remarque

N'utilisez jamais l'appareil sans filtre à air monté sur l'entrée d'air.

Sans filtre à air, l'intérieur de l'appareil se salit énormément, ce qui peut réduire les performances et détériorer l'appareil.

Comportement en cas d'urgence

1. Éteignez l'appareil.
2. En cas d'urgence, coupez immédiatement l'alimentation électrique de l'appareil. Débranchez le cordon secteur de la prise électrique en tirant sur la fiche secteur.
3. Ne rebranchez jamais un appareil endommagé.

Informations sur l'appareil

Description de l'appareil

Le refroidisseur d'air à évaporation rafraîchit les locaux à des températures agréables.

L'appareil est rempli avec de l'eau froide, des glaçons et / ou des blocs réfrigérants afin de refroidir l'air chaud entrant grâce au filtre à évaporation et le restituer, par le biais du ventilateur, en tant qu'air froid.

En plus de sa fonction de refroidissement, l'appareil peut également être utilisé pour rafraîchir l'air : l'air aspiré est filtré et humidifié grâce au filtre à air intégré et au filtre à évaporation en nid d'abeille.

La ventilation peut être réglée sur 5 niveaux différents.

L'appareil est doté de 2 sorties d'air de forme aérodynamique qui permettent non seulement une circulation de l'air sur 360°, mais aussi la production d'un effet de tourbillon.

La direction de sortie de l'air refroidi peut être réglée par le mode automatique Swing activable en option.

L'appareil est équipé d'un mode nuit qui permet un fonctionnement silencieux pendant les périodes de sommeil.

L'appareil se commande par l'intermédiaire de son panneau de commande ou de la télécommande infrarouge.

Représentation de l'appareil

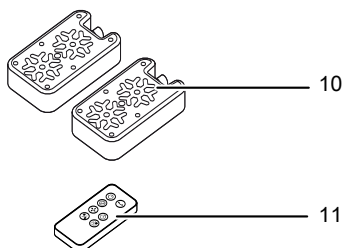
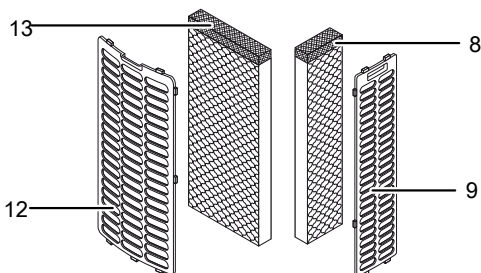
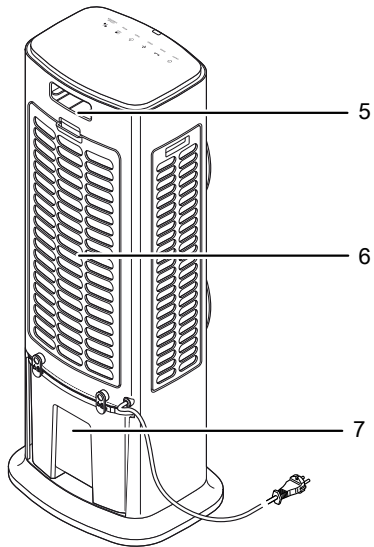
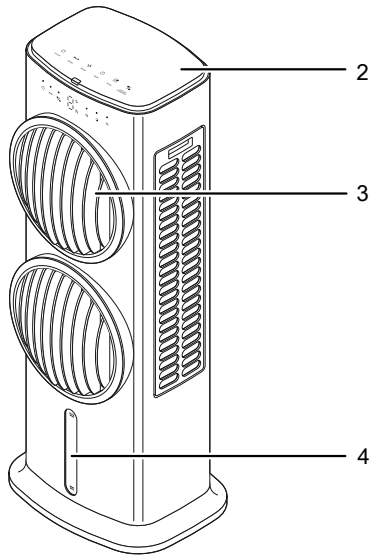

N°	Désignation
2	Panneau de commande
3	Sortie d'air avec volets de ventilation et fonction oscillation (Swing)
4	Niveau de remplissage du réservoir d'eau
5	Poignée de transport et compartiment pour télécommande
6	Entrée d'air avec filtre à air et filtre à évaporation
7	Réservoir d'eau avec clips de verrouillage
8	Filtre à évaporation (de chaque côté)
9	Filtre à air (de chaque côté)
10	Blocs réfrigérants
11	Télécommande
12	Filtre à air (arrière)
13	Filtre à évaporation (arrière)

Transport et stockage

Remarque

L'appareil peut s'endommager si vous le transportez ou l'entreposer de manière inappropriée.

Observez les informations relatives au transport et à l'entreposage de l'appareil.

Transport

Pour faciliter le transport, l'appareil est pourvu de roulettes de transport.

Pour faciliter le transport, l'appareil est pourvu d'une poignée.

Veillez observer les consignes suivantes **avant** chaque transport :

- Éteignez l'appareil.
- Débranchez le cordon secteur de la prise secteur en tirant sur la fiche secteur.
- Videz le réservoir d'eau.
- Veuillez ne pas utiliser le cordon électrique pour tirer l'appareil.
- Ne faites rouler l'appareil que sur des surfaces planes et stables.

Veillez observer les consignes suivantes **après** chaque transport :

- Installez l'appareil à la verticale après l'avoir transporté.

Entreposage

Veillez observer les consignes suivantes **avant** chaque stockage :

- Videz et nettoyez le réservoir d'eau avant de le ranger (voir chapitre Maintenance).
- Faites sécher le filtre à évaporation avant de le ranger. Sinon, l'appareil peut répandre une odeur de moisi lors de la remise en service.
- Débranchez le cordon secteur de la prise secteur en tirant sur la fiche secteur.

Observez les conditions de stockage suivantes lorsque vous n'utilisez pas l'appareil :

- au sec et protégé du gel et de la chaleur
- debout, dans un endroit protégé de la poussière et de l'exposition directe au soleil
- le cas échéant, protégé de la poussière par une housse
- Ne placez aucun autre appareil ni aucun objet sur l'appareil, afin d'éviter de le détériorer
- Retirer les piles de la télécommande

Montage et mise en service

Contenu de la livraison

- 1 appareil
- 3 filtres à évaporation
- 3 filtres à air
- 2 blocs réfrigérants
- 1 télécommande
- 1 mode d'emploi

Déballer l'appareil

1. Ouvrez le carton et sortez l'appareil.
2. Retirez entièrement l'emballage de l'appareil.
3. Déroulez complètement le câble électrique. Assurez-vous que le câble électrique n'est pas endommagé et ne le détériorez pas en le déroulant.

Mise en service

Lors de l'installation de l'appareil, respectez les distances minimum requises par rapport aux murs et aux objets conformément aux indications du chapitre « Annexe technique ».

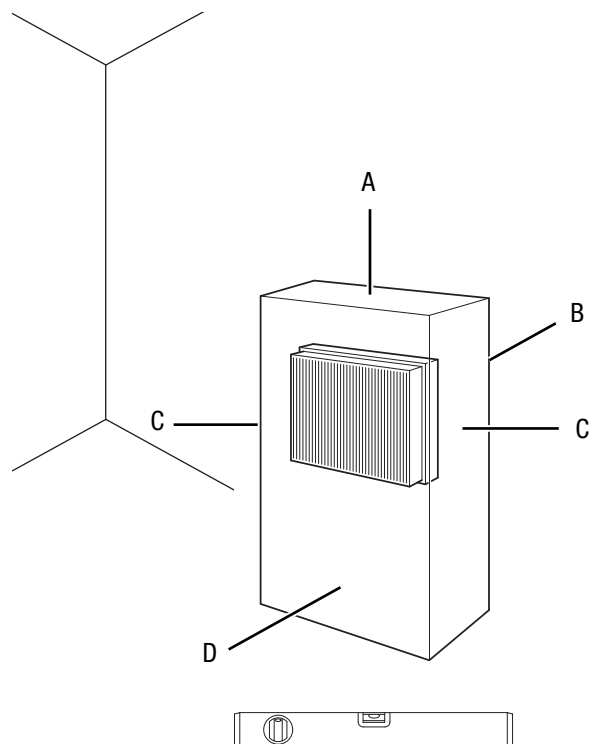

- Avant la remise en service de l'appareil, vérifiez l'état du câble d'alimentation. En cas de doute relatif à son parfait état, contactez le service après-vente.
- Installez l'appareil debout et de façon stable sur une surface solide.

- En particulier lorsque l'appareil est placé au centre de la pièce, veillez à ce que le cordon secteur et tout autre câble électrique soit posé de sorte à éviter tout risque de trébuchement. Utilisez des couvre-câbles.
- Assurez-vous que les rallonges de câble sont entièrement déroulées.
- Veillez à ce qu'aucun rideau ni aucun autre objet ne bloque le flux d'air.

Insérez des piles dans la télécommande avant la première mise en service.

Remplissage du réservoir d'eau

L'appareil a besoin d'eau potable fraîche pour refroidir l'air.



Avertissement relatif à la tension électrique

Retirez la fiche d'alimentation de la prise secteur avant toute intervention sur l'appareil.

Ne touchez jamais la fiche secteur avec des mains humides ou mouillées.

Débranchez le cordon secteur de la prise électrique en tirant sur la fiche secteur.

Remarque

Remplissez l'appareil uniquement avec de l'eau potable fraîche. La température de l'eau ne doit pas dépasser 40 °C.



Info

Renouvelez l'eau tous les 3 jours afin d'éviter la prolifération de bactéries.



Info

En option, il est possible de placer des blocs réfrigérants dans le réservoir d'eau pour obtenir un effet de refroidissement supplémentaire.

Observez les indications suivantes lorsque vous utilisez les blocs réfrigérants :

- Placez les blocs réfrigérants pendant au moins 4 heures au congélateur avant l'utilisation.
- Placez les blocs réfrigérants dans le réservoir d'eau avant de remplir celui-ci.



Info

De la condensation peut se former sur le réservoir d'eau et goutter sur le sol lorsque la température extérieure est élevée et que des blocs réfrigérants sont utilisés.

1. Débranchez l'appareil du secteur avant de remplir d'eau le réservoir ou d'y placer des blocs réfrigérants.
2. Déverrouillez le réservoir d'eau (7) en tournant les deux clips de la position verticale à la position horizontale.

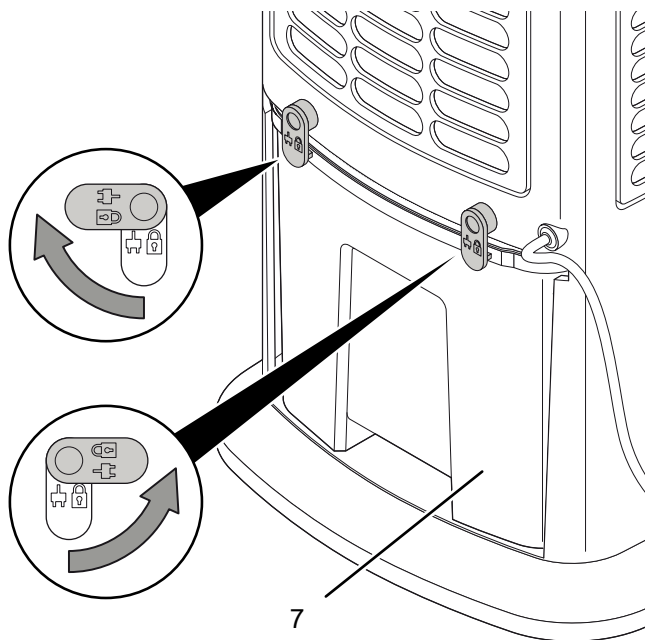

3. Sortez à moitié le réservoir d'eau (7) de l'appareil. Veillez à ne pas sortir le réservoir d'eau au-delà des marquages (voir « Signaux de sécurité et étiquettes sur l'appareil »).

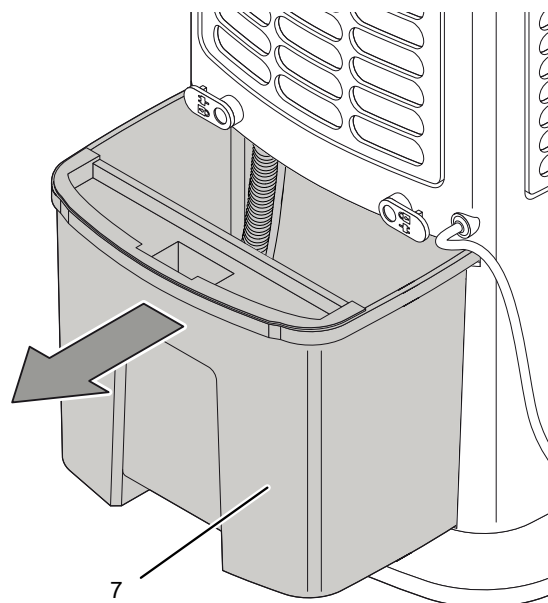

4. Au besoin, placez les blocs réfrigérants dans le réservoir d'eau (7) afin d'obtenir un effet de refroidissement supplémentaire.

5. Remplissez le réservoir d'eau uniquement avec de l'eau potable fraîche. Vous pouvez également ajouter des glaçons d'eau potable pour augmenter le refroidissement.
- ⇒ Observez le niveau minimum et maximum de l'indicateur.
- Il faut remplir le réservoir d'eau (7) au moins jusqu'au niveau minimum pour que la pompe puisse fonctionner.

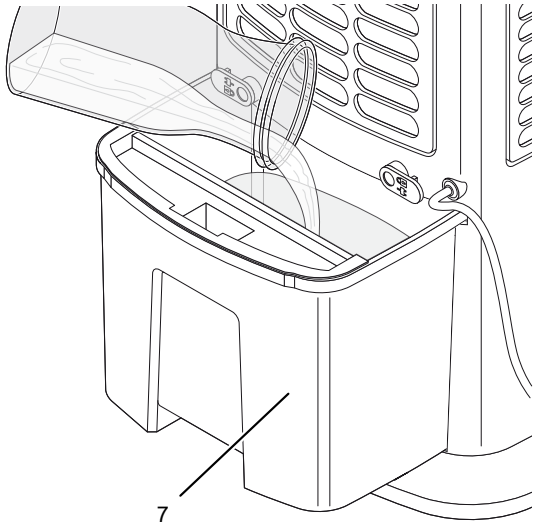

7. Verrouillez le réservoir d'eau (7) en tournant les clips de la position horizontale à la position verticale.

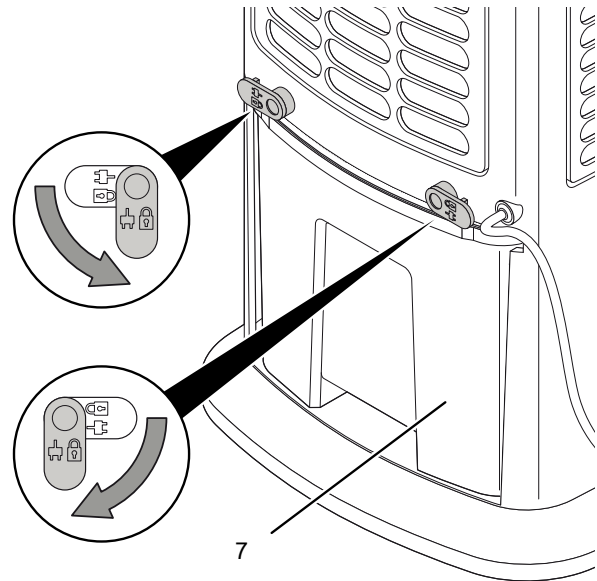

8. Assurez-vous que l'extérieur de l'appareil ne soit ni humide ni mouillé. Dans le cas contraire, essuyez l'appareil.

6. Remplacez le réservoir d'eau (7) complètement dans l'appareil.

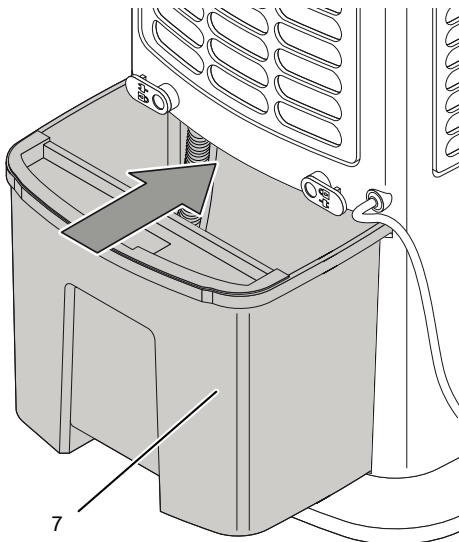

Mise en place des filtres à évaporation et des filtres à air

Remarque

En mode Refroidissement, l'appareil ne doit pas être utilisé sans filtre à évaporation, sinon le *refroidissement* ne fonctionne pas.

Remarque

N'utilisez jamais l'appareil sans filtre à air monté sur l'entrée d'air.
Sans filtre à air, l'intérieur de l'appareil se salit énormément, ce qui peut réduire les performances et détériorer l'appareil.

Remarque

Pour une répartition uniforme de l'eau, veillez à ce que le filtre à évaporation soit placé dans le bon sens.

- Avant la mise en marche, assurez-vous que le filtre à évaporation et le filtre à air soient bien mis en place.

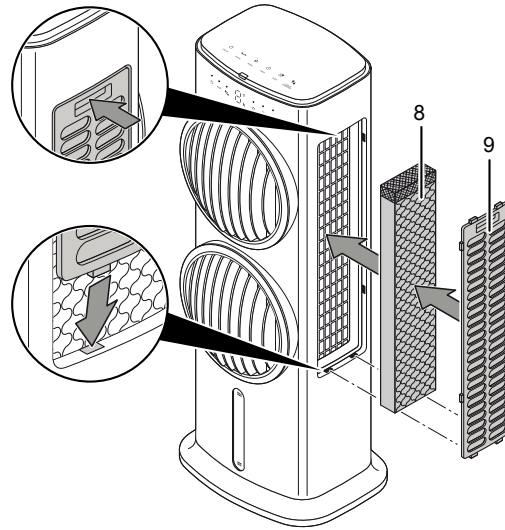

Branchement du cordon secteur

- Raccordez la fiche de l'appareil à une prise de courant protégée selon les règles de l'art.

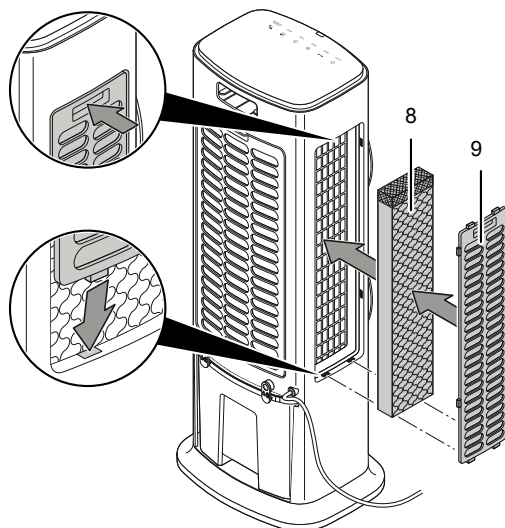
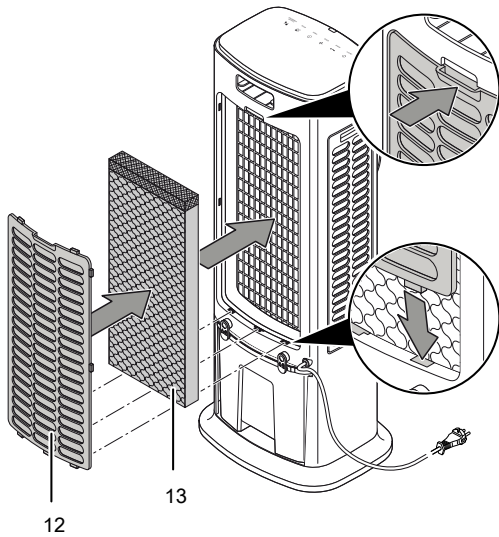

Utilisation

- Évitez de laisser les portes et les fenêtres ouvertes.

Panneau de commande

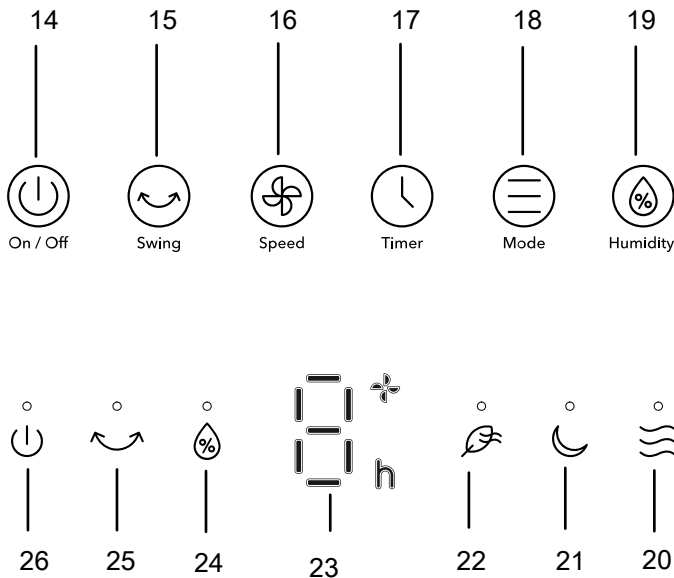

Affichage

N°	Désignation	Signification
14	Touche On/Off	Mise en marche et arrêt de l'appareil
15	Touche <i>Swing</i>	Activation ou désactivation de la fonction <i>Swing</i>
16	Touche <i>Speed</i>	Réglage du niveau de ventilation
17	Touche <i>Timer</i>	Mise en marche ou arrêt de la minuterie : 1 h - 9 h
18	Touche <i>Mode</i>	Touche de sélection des modes de fonctionnement <i>Rafraîchissement</i> , <i>Nuit</i> et <i>Ventilation</i>
19	Touche <i>Refroidissement</i>	Activation ou désactivation du mode <i>Refroidissement</i>
	LED <i>Ventilation</i>	S'allume lorsque le mode ventilation est activé
21	LED <i>Mode nuit</i>	S'allume lorsque le mode nuit est activé

N°	Désignation	Signification
22	LED <i>Rafraîchissement</i>	S'allume lorsque le mode <i>Rafraîchissement</i> de l'air est activé
23	Affichage 7-segments	Affichage du niveau de ventilation : Niveau 1 = très faible Niveau 2 = faible Niveau 3 = moyen Niveau 4 = élevé Niveau 5 = très élevé Affichage du nombre d'heures pendant la programmation de la minuterie (1 h à 9 h)
24	LED <i>Refroidissement</i>	S'allume lorsque le mode <i>Refroidissement de l'air</i> est activé Clignote lorsque le réservoir d'eau est vide
25	LED <i>Swing</i>	S'allume lorsque la fonction <i>Swing</i> est activée
26	LED <i>On/Off</i>	S'allume lorsque l'appareil est en service

Mise en marche de l'appareil

Après avoir installé l'appareil en suivant la description du chapitre « Mise en service », vous pouvez le mettre en marche :

- Appuyez sur la touche *On/Off* (14) du panneau de commande.
 - ⇒ Un signal sonore retentit.
 - ⇒ L'appareil se met en marche avec les réglages définis en dernier lieu.

Sélection du mode de fonctionnement

L'appareil dispose des modes de fonctionnement suivants :

- Refroidissement de l'air*
- Ventilation*
- Rafraîchissement*
- Mode nuit*

Refroidissement de l'air

Le mode *Refroidissement de l'air* peut être activé depuis tous les autres modes.

En mode *Refroidissement de l'air*, la pompe est mise en marche et l'eau est répartie sur le filtre à évaporation, afin de refroidir l'air en circulation. En mode Refroidissement de l'air, celui-ci est simultanément humidifié.

Procédez de la manière suivante pour activer le mode *Refroidissement de l'air* :

- ✓ Le réservoir d'eau (7) est rempli au moins jusqu'au niveau minimum.
- 1. Appuyez sur la touche *Refroidissement* (19).
 - ⇒ La LED *Refroidissement* (24) s'allume.
 - ⇒ La pompe démarre.
- 2. Appuyez sur la touche *Speed* (16) pour régler le niveau de ventilation souhaité.
 - ⇒ Le niveau de ventilation défini et le symbole  apparaissent sur l'affichage 7-segments 23.
- 3. Appuyez de nouveau sur la touche *Refroidissement* (19), si vous désirez désactiver le refroidissement de l'air.
 - ⇒ La LED *Refroidissement de l'air* (24) s'éteint.
 - ⇒ L'appareil continue de fonctionner dans le mode sélectionné précédemment, la pompe étant désactivée.

Remarque

En mode *Refroidissement de l'air*, il ne faut pas retirer le filtre à évaporation ni le filtre à air, sinon l'eau goutte et pénètre à l'intérieur de l'appareil.

Remarque

La LED Refroidissement de l'air (24) clignote lorsque le réservoir d'eau est vide. Remplissez le réservoir d'eau comme il est décrit au point « Remplissage du réservoir d'eau ».

Ventilation

En mode *Ventilation*, vous pouvez sélectionner à la main le régime de ventilation de votre choix parmi les 5 niveaux.

Procédez de la manière suivante pour régler la *ventilation* :

1. Appuyez sur la touche *Speed* (16) jusqu'à ce que le nombre d'heures désiré apparaisse sur l'affichage 7-segments.
 - ⇒ Le niveau de ventilation défini et le symbole  apparaissent sur l'affichage 7-segments 23.

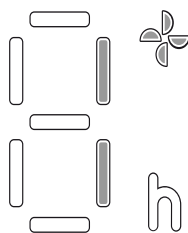

Rafrâichissement

En mode *Rafrâichissement*, le régime de ventilation augmente et diminue afin de générer un flux d'air agréable et naturel.

Procédez de la manière suivante pour activer le mode *Rafrâichissement* :

1. Appuyez sur la touche *Mode* (18) jusqu'à ce que la LED *Rafrâichissement* (22) s'allume.
 - ⇒ Le niveau de ventilation change automatiquement.
 - ⇒ Le niveau de ventilation actuel et le symbole  apparaissent sur l'affichage 7-segments 23.

Mode nuit

En mode nuit, l'appareil fonctionne selon un programme prédéfini comportant plusieurs régimes de ventilation, afin de générer un flux d'air particulièrement adapté aux besoins des dormeurs.

Le mode nuit peut être activé en combinaison avec l'un des 5 niveaux de ventilation et le *refroidissement de l'air*.

1. Appuyez sur la touche *Mode* (18) jusqu'à ce que la LED *Nuit* (21) s'allume.
2. Appuyez sur la touche *Speed* (16) pour régler le niveau de ventilation souhaité.
 - ⇒ Le niveau de ventilation défini et le symbole  apparaissent sur l'affichage 7-segments 23.
 - ⇒ Le flux d'air se régule automatiquement à travers les différents niveaux de ventilation. Au bout de 30 minutes, l'appareil passe automatiquement au niveau de ventilation inférieur, jusqu'à ce que le niveau 1 soit atteint.



Info

Si vous activez le *refroidissement de l'air*, un signal d'alarme retentit, même en mode nuit, lorsque le réservoir d'eau est vide.

Réglage de la minuterie

La fonction peut être activée en supplément dans chacun des modes de fonctionnement.

Le nombre d'heures peut être compris entre 1 et 9 heures et réglé par pas de 1 heure.

Arrêt automatique

- ✓ L'appareil est en marche.
- 1. Appuyez plusieurs fois sur la touche *Timer* (17) jusqu'à ce que le nombre d'heures désiré apparaisse sur l'affichage 7-segments (23).
- ⇒ Le nombre d'heures défini ainsi que le symbole **h** apparaissent sur l'affichage 7-segments (23).

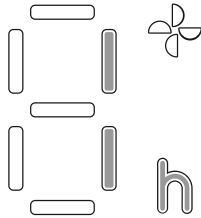

- ⇒ La minuterie est activée.
- ⇒ La minuterie est réglée sur le nombre d'heures désiré.
- ⇒ L'appareil s'éteint automatiquement après écoulement du nombre d'heures programmé.

Remarques concernant l'arrêt automatique :

- Une pression sur la touche *On/Off* (14) désactive l'arrêt automatique.

Télécommande

Vous pouvez également régler tous les paramètres de l'appareil à partir de la télécommande fournie avec celui-ci.

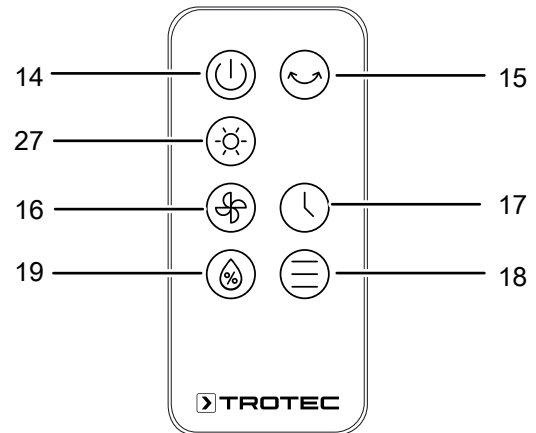

N°	Désignation	Signification
14	Touche <i>On/Off</i>	Mise en marche et arrêt de l'appareil
15	Touche <i>Swing</i>	Activation ou désactivation de la fonction <i>Swing</i>
16	Touche <i>Speed</i>	Augmentation ou diminution du niveau de ventilation
17	Touche <i>Timer</i>	Mise en marche ou arrêt de la minuterie : 1 h - 9 h
18	Touche <i>Mode</i>	Touche de sélection des modes de fonctionnement <i>Ventilation</i> , <i>Rafraîchissement</i> et <i>Nuit</i>
19	Touche <i>Refroidissement</i>	Activation ou désactivation du mode <i>Refroidissement</i>
27	Touche <i>Écran</i>	Allumage et extinction des LEDs du panneau de commande

Fonction Swing

Si nécessaire, il est possible d'activer la fonction swing dans tous les modes de fonctionnement.

Lorsque la fonction Swing est activée, les volets de guidage de l'air oscillent automatiquement et assurent ainsi une circulation continue de l'air.

1. Pour activer ou désactiver la fonction Swing, appuyez sur la touche *Swing* (15).

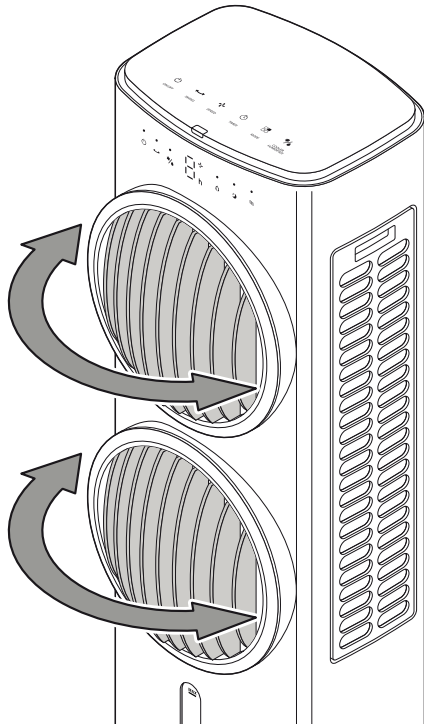

Fonction mémoire

Lorsque vous ré-allumez l'appareil à partir du mode veille, les réglages sélectionnés pour le mode de fonctionnement ainsi que la fonction Swing sont mémorisés. Par contre, une éventuelle programmation de la minuterie n'est pas mémorisée dans l'appareil.

Ajout d'eau dans le réservoir

L'appareil signale que le réservoir d'eau est vide en faisant clignoter la LED *Refroidissement* (24). Il faut alors remplir le réservoir d'eau.

L'appareil a besoin d'eau potable fraîche pour refroidir l'air :



Avertissement relatif à la tension électrique

Retirez la fiche d'alimentation de la prise secteur avant toute intervention sur l'appareil.

Ne touchez jamais la fiche secteur avec des mains humides ou mouillées.

Débranchez le cordon secteur de la prise électrique en tirant sur la fiche secteur.

Remarque

Remplissez l'appareil uniquement avec de l'eau potable fraîche. La température de l'eau ne doit pas dépasser 40 °C.



Info

Renouvelez l'eau tous les 3 jours afin d'éviter la prolifération de bactéries.

- Placez les blocs réfrigérants pendant au moins 4 heures au congélateur avant l'utilisation.
- Placez les blocs réfrigérants dans le réservoir d'eau avant de remplir celui-ci.



Info

De la condensation peut se former sur le réservoir d'eau et goutter sur le sol lorsque la température extérieure est élevée et que des blocs réfrigérants sont utilisés.

1. Débranchez l'appareil du secteur avant de remplir d'eau le réservoir ou d'y placer des blocs réfrigérants.
2. Déverrouillez le réservoir d'eau (7) en tournant les deux clips de la position verticale à la position horizontale.

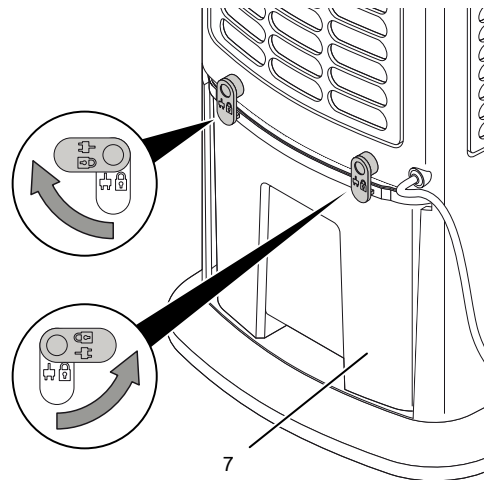

7

3. Sortez à moitié le réservoir d'eau (7) de l'appareil. Veillez à ne pas sortir le réservoir d'eau au-delà des marquages (voir « Signaux de sécurité et étiquettes sur l'appareil »).

6. Remplacez le réservoir d'eau (7) complètement dans l'appareil.

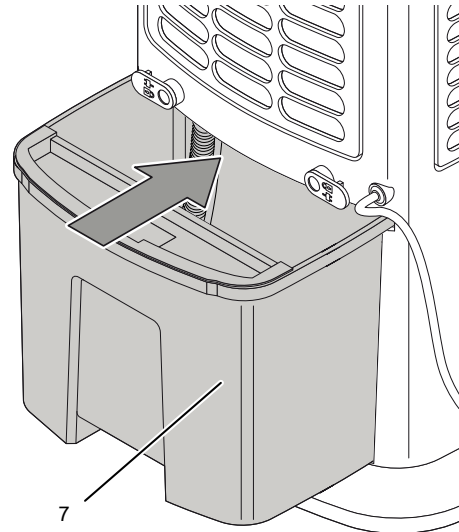
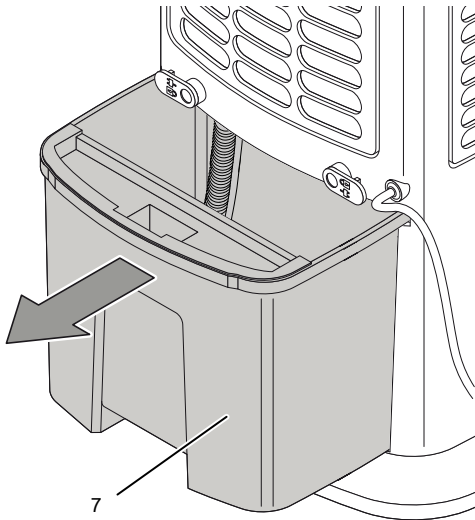

4. Au besoin, placez les blocs réfrigérants dans le réservoir d'eau (7) afin d'obtenir un effet de refroidissement supplémentaire.
5. Remplissez le réservoir d'eau uniquement avec de l'eau potable fraîche. Vous pouvez également ajouter des glaçons d'eau potable pour augmenter le refroidissement.
- ⇒ Observez le niveau minimum et maximum de l'indicateur.
- Il faut remplir le réservoir d'eau (7) au moins jusqu'au niveau minimum pour que la pompe puisse fonctionner.

7. Verrouillez le réservoir d'eau (7) en tournant les clips de la position horizontale à la position verticale.

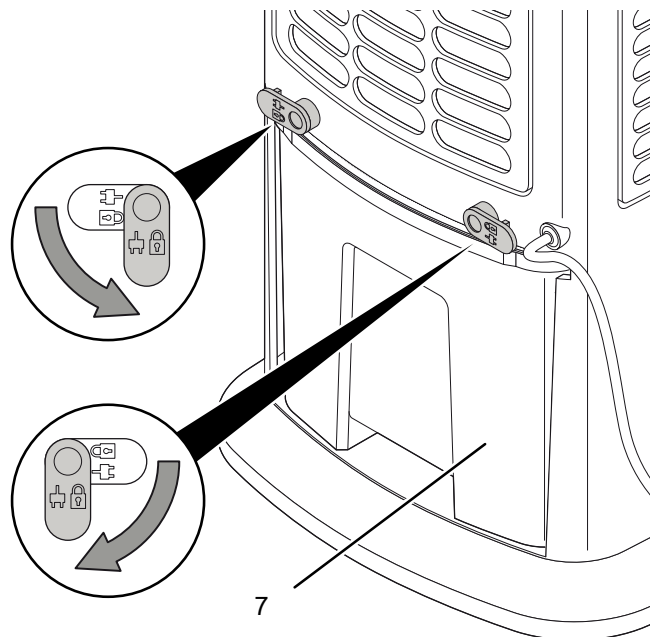
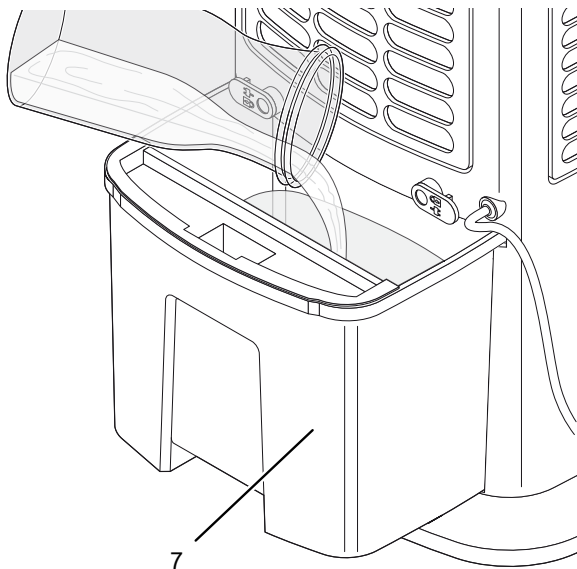

8. Assurez-vous que l'extérieur de l'appareil ne soit ni humide ni mouillé. Dans le cas contraire, essuyez l'appareil.

Mise hors service



Avertissement relatif à la tension électrique

Ne touchez pas la fiche d'alimentation avec les mains humides ou mouillées.

- Arrêtez l'appareil.
- Débranchez le cordon secteur de la prise secteur en tirant sur la fiche secteur.
- Videz et nettoyez le réservoir d'eau (voir chapitre « Maintenance »).
- Nettoyez l'appareil conformément aux indications figurant au chapitre « Maintenance ».
- Stockez l'appareil conformément aux indications figurant dans le chapitre Transport et stockage.

Accessoires disponibles



Avertissement

Utilisez uniquement les accessoires et les appareils auxiliaires mentionnés dans le manuel d'utilisation. L'utilisation d'autres outils et d'autres accessoires que ceux recommandés dans le manuel d'utilisation peut encourir un risque de blessure.

Désignation	Numéro d'article
Filtre à évaporation PAE 45	7 710 000 067
Filtre à air PAE 45	7 710 000 066

Défauts et pannes

Dans le cadre de sa production, le bon fonctionnement de l'appareil a été contrôlé à plusieurs reprises. Malgré tout, si l'appareil devait présenter des dysfonctionnements, contrôlez-le en vous conformant à la liste suivante.

L'appareil ne se met pas en marche :

- Vérifiez le raccordement au secteur.
- Vérifiez le bon état du cordon et de la fiche secteur.
- Vérifiez le fusible ou le disjoncteur secteur.
- Attendez 10 minutes avant de redémarrer l'appareil. Si l'appareil ne démarre pas, faites réviser l'appareil par une entreprise spécialisée ou par la société Trotec.

L'appareil fonctionne sans refroidir ou avec des performances réduites :

- Vérifiez la position des volets horizontaux de ventilation. Les volets de ventilation doivent être ouverts autant que possible.
- Vérifiez si le filtre à air est encrassé. Le cas échéant, nettoyez ou remplacez le filtre à air.

- Vérifiez les distances minima par rapport aux murs et aux autres objets. Le cas échéant, placez l'appareil plus loin dans la pièce.

L'appareil fonctionne, mais le refroidissement de l'air ou la pompe ne fonctionne pas :

- Vérifiez si le mode *refroidissement de l'air* est activé.
- Vérifiez le niveau du réservoir d'eau (voir chapitre « Remplissage du réservoir d'eau »).
- Le cas échéant, vérifiez l'absence de tout objet bloquant l'entrée de la pompe. Vérifiez que l'entrée de la pompe n'est pas bloquée.
- Si la pompe ne fonctionne pas alors que le réservoir d'eau est bien rempli et que le mode refroidissement de l'air est activé, elle est peut-être défectueuse. Contactez le service après-vente.
- Assurez-vous que la pompe soit correctement installée dans le réservoir d'eau et bien fixée (voir chapitre « Remplissage du réservoir d'eau »).

Il y a écoulement d'eau :

- Vérifiez si l'appareil présente des fuites.
- Vérifiez l'installation correcte du réservoir d'eau.

La fonction swing ne fonctionne pas :

- Le moteur de la fonction swing est éventuellement défectueux. Contactez le service après-vente.

L'appareil est bruyant ou il vibre :

- Vérifiez si l'appareil est stable et bien installé en position verticale.

L'appareil ne réagit pas à la télécommande infrarouge :

- Vérifiez que la distance entre la télécommande et l'appareil n'est pas trop élevée et diminuez-la si nécessaire.
- Assurez-vous qu'aucun d'obstacle ne se trouve entre l'appareil et la télécommande, par ex. des meubles ou des murs. Veillez à assurer un « contact visuel » entre l'appareil et la télécommande.
- Vérifiez l'état de charge des piles et remplacez-les si nécessaire.
- Vérifiez que la polarité des piles est respectée, au cas où les piles viennent d'être remplacées.

L'appareil ne fonctionne pas parfaitement après les contrôles :

Contactez le service après-vente. Le cas échéant, faites réparer l'appareil par une entreprise d'électricité autorisée ou par la société Trotec.

Entretien

Intervalles de maintenance

Intervalles de maintenance et d'entretien	avant chaque mise en service	au besoin	tous les 3 jours	au moins toutes les 2 semaines	au moins toutes les 4 semaines	au moins une fois par an
Nettoyage du réservoir d'eau			X			
Contrôle des bouches d'aspiration et de sortie pour détecter les encrassements ou les corps étrangers, nettoyez le cas échéant	X				X	
Nettoyage extérieur		X				X
Contrôle visuel de l'intérieur de l'appareil pour détecter d'éventuels encrassements		X				X
Contrôle du filtre à air pour détecter les encrassements ou les corps étrangers, nettoyez le cas échéant	X			X		
Remplacement du filtre à évaporation		X				
Recherche de détériorations éventuelles	X					
Contrôle des vis de fixation		X				X
Test fonctionnel						X

Protocole de maintenance et d'entretien

Type d'appareil :

Numéro de série :

Intervalle de maintenance et d'entretien	1	2	3	4	5	6	7	8	9	10	11	12	13	14	15	16
Nettoyage du réservoir d'eau																
Contrôle des bouches d'aspiration et de sortie pour détecter les encrassements ou les corps étrangers, nettoyez le cas échéant																
Nettoyage extérieur																
Contrôle visuel de l'intérieur de l'appareil pour détecter d'éventuels encrassements																
Contrôle du filtre à air pour détecter les encrassements ou les corps étrangers, le nettoyer le cas échéant																
Remplacement du filtre à évaporation																
Contrôle des détériorations éventuelles																
Contrôle des vis de fixation																
Test fonctionnel																
Remarques :																

1. Date :	2. Date :	3. Date :	4. Date :
Signature :	Signature :	Signature :	Signature :
5. Date :	6. Date :	7. Date :	8. Date :
Signature :	Signature :	Signature :	Signature :
9. Date :	10. Date :	11. Date :	12. Date :
Signature :	Signature :	Signature :	Signature :
13. Date :	14. Date :	15. Date :	16. Date :
Signature :	Signature :	Signature :	Signature :

Avant toute opération de maintenance



Avertissement relatif à la tension électrique

Ne touchez pas la fiche d'alimentation avec les mains humides ou mouillées.

- Éteignez l'appareil.
- Débranchez le cordon secteur de la prise secteur en tirant sur la fiche secteur.



Avertissement relatif à la tension électrique

Tout travail nécessitant l'ouverture de l'appareil est à réaliser par une entreprise spécialisée homologuée ou par la société Trotec.

Contrôle visuel de l'intérieur de l'appareil pour détecter des encrassements

1. Retirez le filtre à air.
2. Munissez-vous d'une lampe de poche pour éclairer l'intérieur de l'appareil.
3. Examinez l'intérieur de l'appareil pour détecter des encrassements.
4. Si vous détectez une épaisse couche de poussière, faites nettoyer l'intérieur de l'appareil par un électricien ou par la société Trotec.
5. Remettez le filtre à air en place.

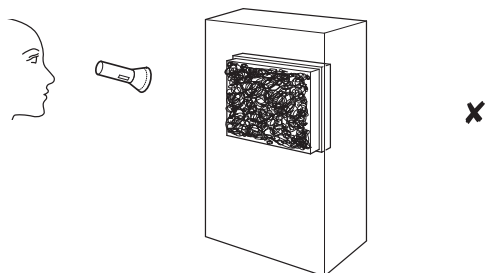
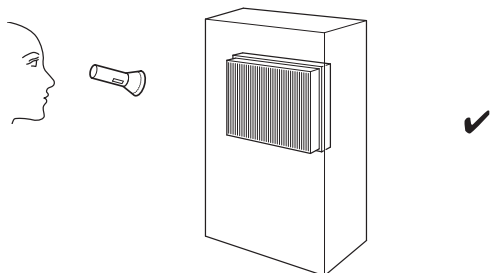

Nettoyer le carter

Nettoyez le boîtier avec un chiffon humide, doux et sans peluches. Veillez à ce qu'aucune humidité ne pénètre dans le boîtier. Veillez à ce qu'aucune humidité ne puisse entrer en contact avec les composants électriques. N'utilisez pas de détergents agressifs, comme les aérosols de nettoyage, les solvants, les nettoyeurs à base d'alcool ou les produits abrasifs, pour humidifier le chiffon.

Nettoyer le réservoir d'eau

En cas d'utilisation active, le réservoir d'eau doit être nettoyé tous les 3 jours. Pour le nettoyage et le détartrage, utilisez du vinaigre ménager. Observez les indications du fabricant et les consignes de sécurité concernant le détartrant. Le réservoir d'eau doit être vidé avant le stockage ou avant une longue période de non-utilisation de l'appareil.

1. Déverrouillez le réservoir d'eau (7) en tournant les clips de la position verticale à la position horizontale.

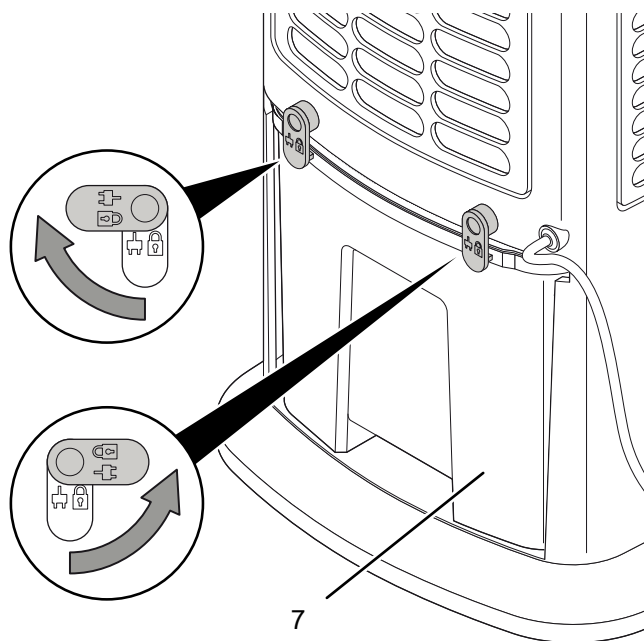

2. Sortez légèrement le réservoir d'eau de l'appareil.

3. Détachez et extrayez la pompe du réservoir d'eau en plaçant le levier en position horizontale (voir figure) et en sortant ensuite la pompe de son logement. Ce faisant, veillez à ne pas endommager ni débrancher le câble ou le flexible de la pompe.

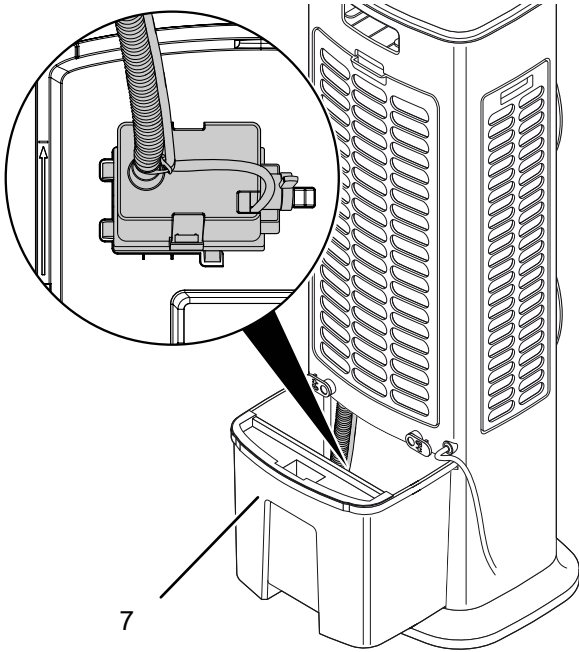

4. Retirez le réservoir d'eau de l'appareil.

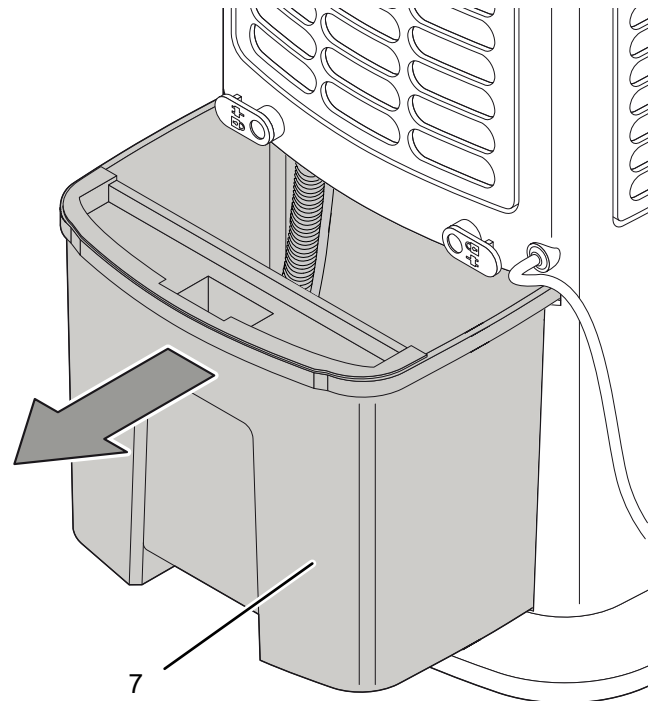

5. Lavez soigneusement le réservoir d'eau dans un évier, par exemple.
6. Rincez soigneusement le réservoir d'eau au vinaigre ménager (détartrant).
7. Ensuite, rincez l'appareil à l'eau.
8. Séchez l'intérieur du réservoir d'eau avec un chiffon non pelucheux.

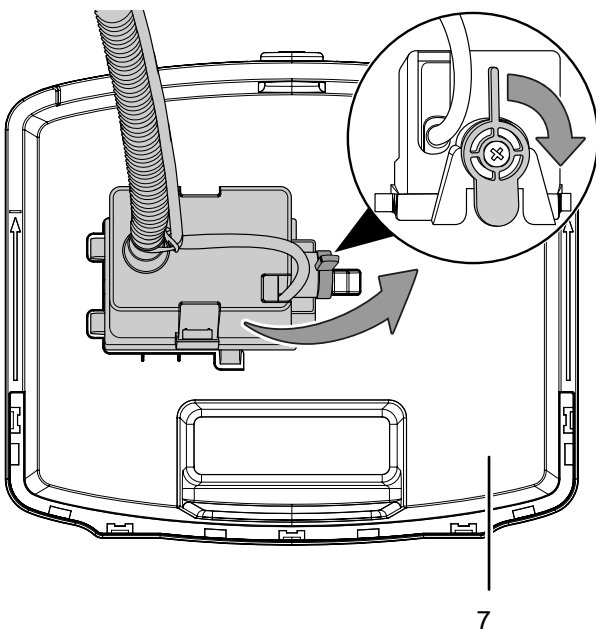

9. Remplacez le réservoir d'eau (7) à moitié dans l'appareil. Veillez à ce que le réservoir d'eau ne dépasse pas les marquages (voir « Signaux de sécurité et étiquettes sur l'appareil »).

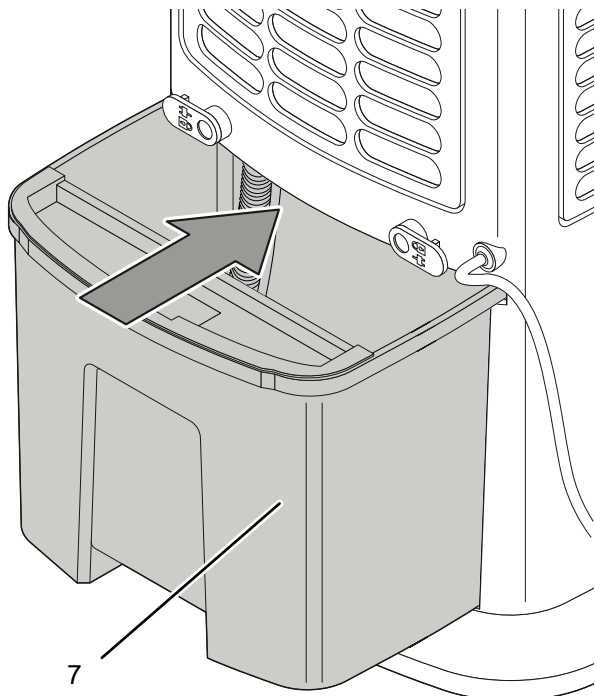

11. Poussez le réservoir d'eau (7) complètement en place dans l'appareil.
12. Verrouillez le réservoir d'eau (7) en tournant les clips de la position horizontale à la position verticale.

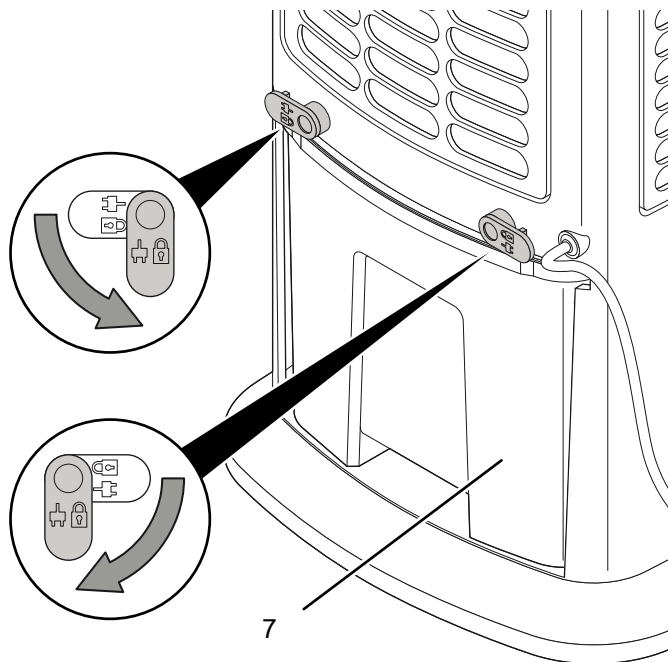

10. Fixez la pompe dans son logement à l'intérieur du réservoir d'eau, puis tournez le levier en position verticale conformément à l'illustration. Ce faisant, veillez à ne pas endommager ni débrancher le câble ou le flexible de la pompe.

13. Si vous désirez continuer à utiliser l'appareil, remplissez le réservoir avec de l'eau potable fraîche (voir chapitre « Ajout d'eau »).

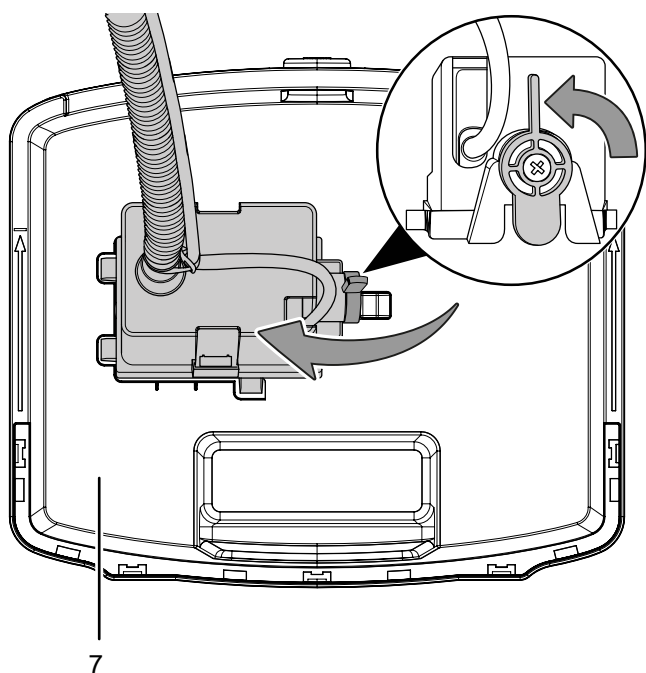

Nettoyage du filtre à air

Il est nécessaire de nettoyer les filtres à air dès qu'ils sont sales. Cela se traduit, par exemple, par une capacité réduite (voir chapitre Défaits et pannes).

Avertissement

Veillez vous assurer que les filtres à air ne soient ni usés ni endommagés. Les coins et les arêtes des filtres à air ne doivent être ni déformés ni arrondis. Avant de remettre le filtre à air en place, veuillez vous assurer que ceux-ci sont intacts et secs !

1. Retirez le filtre à air arrière (12) de l'appareil.

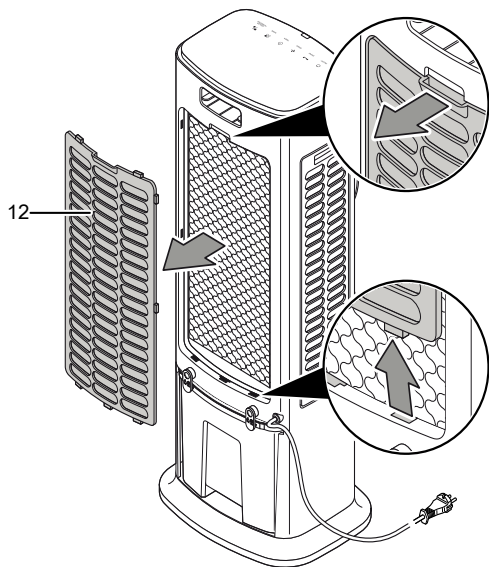

2. Retirez de chaque côté les entrées d'air latérales avec filtres à air (9) de l'appareil.

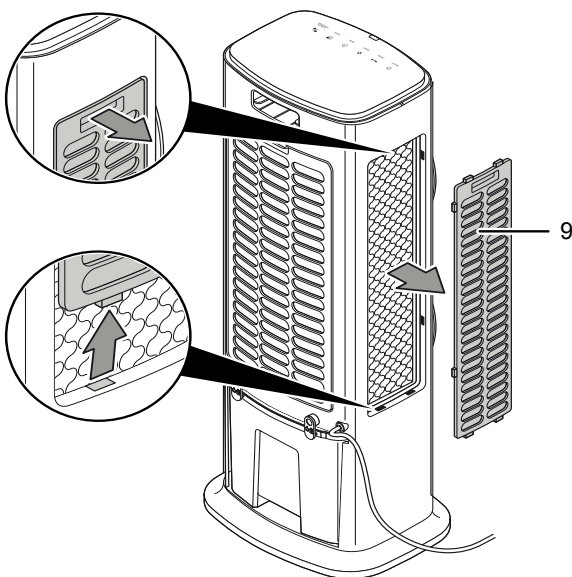

3. Nettoyez les filtres avec un chiffon doux légèrement humide non pelucheux. Si les filtres sont très encrassés, nettoyez-les avec de l'eau chaude mélangée à un produit de nettoyage neutre.
4. Laissez les filtres sécher complètement. N'insérez pas de filtre mouillé dans l'appareil.
5. Remettez en place de chaque côté les entrées d'air latérales avec filtres à air (9) dans l'appareil.

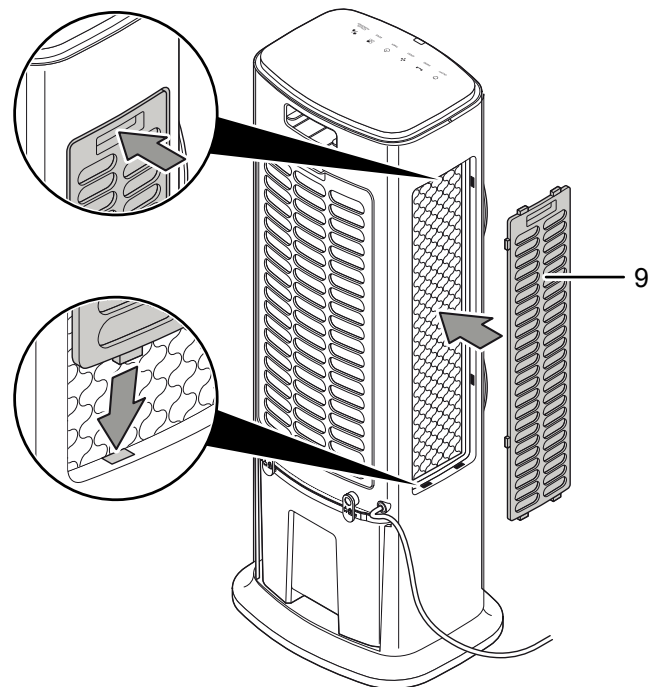

6. Remettez l'entrée d'air arrière avec filtre à air (12) en place dans l'appareil.

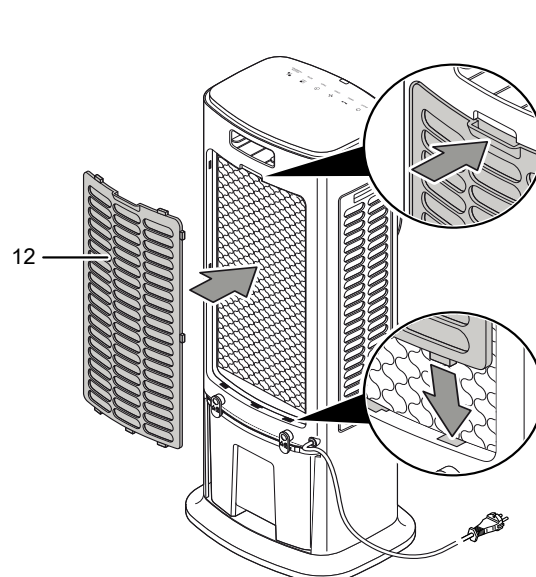

Remplacement du filtre à évaporation

Remarque

En mode Refroidissement, l'appareil ne doit pas être utilisé sans filtre à évaporation, sinon le *refroidissement* ne fonctionne pas.

Remarque

N'utilisez jamais l'appareil sans filtre à air. Sans filtre à air, l'intérieur de l'appareil se salit énormément, ce qui peut réduire ses performances et le détériorer.

Remarque

Pour une répartition uniforme de l'eau, veillez à ce que le filtre à évaporation soit placé dans le bon sens.

Le filtre à évaporation doit être remplacé s'il est fortement encrassé.

Le filtre à évaporation se remplace environ 1 fois par an en fonctionnement standard.

Laissez sécher le filtre à évaporation dans l'appareil avant de le retirer.

1. Retirez l'entrée d'air arrière avec filtre à air (12) de l'appareil.
2. Retirez le filtre à évaporation arrière (13) de l'appareil.

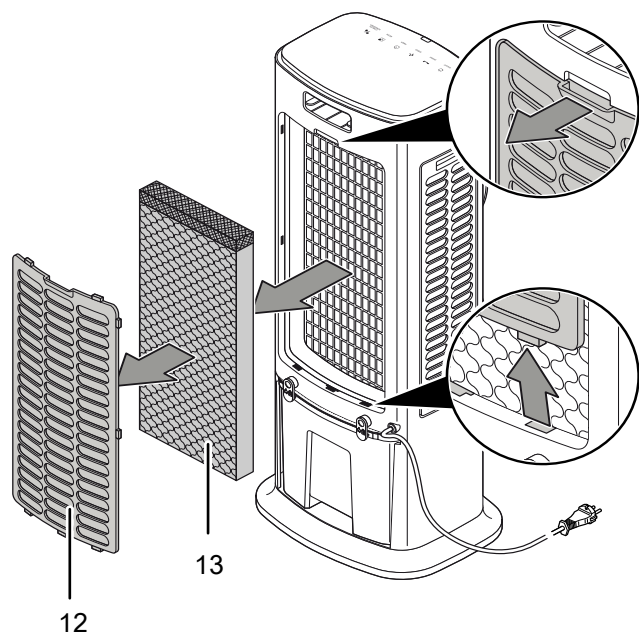

3. Retirez de chaque côté les entrées d'air latérales avec filtre à air (9) de l'appareil.

4. Retirez de chaque côté les filtres à évaporation (8) de l'appareil.

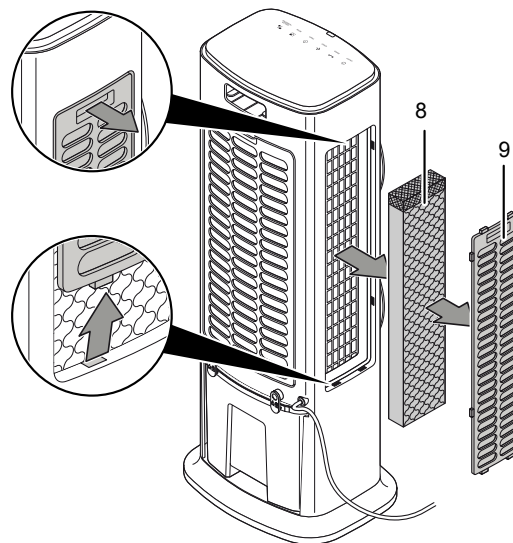

5. Éliminez les filtres à évaporation usagés conformément à la législation nationale en vigueur.
6. Remettez en place le nouveau filtre à évaporation arrière (13) dans l'appareil.
7. Remettez l'entrée d'air arrière avec filtre à air (12) en place dans l'appareil.

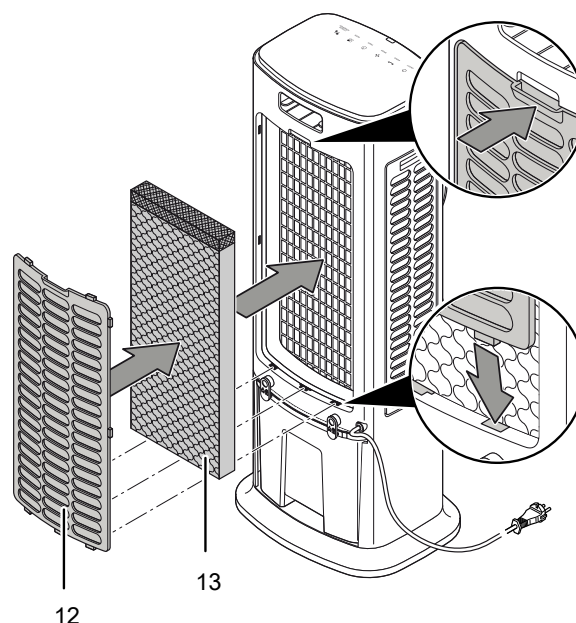

8. Mettez en place, de chaque côté, les filtres à évaporation (8) dans l'appareil.

9. Mettez en place, de chaque côté, les entrées d'air latérales avec filtre à air (9) dans l'appareil.

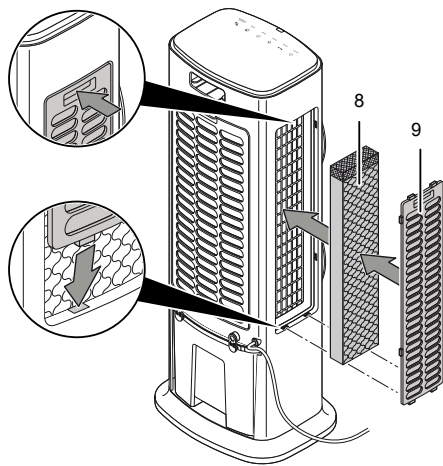

Activités après la maintenance

Si vous désirez continuer d'utiliser l'appareil :

- rebranchez l'appareil en mettant la fiche dans la prise secteur.

Si vous n'utilisez pas l'appareil pendant une longue durée :

- Stockez l'appareil conformément aux indications figurant dans le chapitre Transport et stockage.

Annexe technique

Caractéristiques techniques

Paramètre	Valeur
Modèle	PAE 45
Capacité d'évaporation	1200 ml/h
Débit d'air	1700 m ³ /h
Raccordement secteur	220-240 V / 50 Hz
Courant nominal absorbé	0,2 A
Puissance absorbée	90 W
Niveau de pression sonore (à une distance de 1 m)	60 dB(A)
Capacité du réservoir d'eau	10 l
Poids	7,5 kg
Dimensions (longueur x largeur x hauteur)	290 x 368 x 940 mm
Distance minimum par rapport aux murs et aux objets :	
vers le haut (A) :	100 cm
vers l'arrière (B) :	100 cm
vers les côtés (C) :	100 cm
vers l'avant (D) :	100 cm
Piles pour la télécommande	3 V CR2032

Élimination des déchets



Le pictogramme représentant une poubelle barrée, apposé sur un appareil électrique ou électronique, signifie que celui-ci ne doit pas être éliminé en fin de vie avec les ordures ménagères. Des points de collecte gratuits pour les appareils électriques ou électroniques usagés sont à votre disposition à proximité de chez vous. Les autorités de votre ville ou de votre commune peuvent vous en fournir les adresses. Pour de nombreux pays de l'UE, vous trouverez sur la page Internet <https://hub.trotec.com/?id=45090> des informations sur d'autres possibilités de prise en charge. Sinon, adressez-vous à une entreprise homologuée dans votre pays pour le recyclage et l'élimination des appareils électriques usagés.

La collecte séparée des appareils électriques et électroniques usagés permet leur réutilisation éventuelle, le recyclage des matériaux constitutifs et les autres formes de recyclage tout en évitant les conséquences négatives pour l'environnement et la santé des produits dangereux qu'ils sont susceptibles de contenir.



Les piles usagées et les batteries ne doivent pas être jetées avec les ordures ménagères, mais être éliminées conformément à la directive européenne 2006/66/CE DU PARLEMENT ET DU CONSEIL EUROPEEN du 6 septembre 2006 relative aux piles, aux piles rechargeables, aux accumulateurs et aux batteries. Veuillez éliminer les piles et les batteries conformément aux dispositions légales en vigueur.

Trotec GmbH

Grebbeener Str. 7
D-52525 Heinsberg

☎ +49 2452 962-400

☎ +49 2452 962-200

✉ info@trotec.com

www.trotec.com