

B 6 E

FR

**MANUEL D'UTILISATION
HUMIDIFICATEUR**



 **TROTEC**

Sommaire

Indications sur le manuel d'utilisation 2

Normes de sécurité 2

Informations sur l'appareil 5

Transport et stockage 6

Montage et installation 6

Utilisation 9

Accessoires disponibles..... 11

Défauts et pannes..... 11

Maintenance 13

Annexe technique..... 17

Élimination des déchets..... 17

Indications sur le manuel d'utilisation

Symboles



Avertissement relatif à la tension électrique
Ce symbole indique que la tension électrique cause des risques pour la vie et la santé des personnes.



Avertissement
Cette mention d'avertissement indique un risque moyen qui peut entraîner des blessures graves ou mortelles s'il n'est pas évité.



Attention
Cette mention d'avertissement indique un risque faible qui peut entraîner des blessures bénignes ou moyennes s'il n'est pas évité.

Remarque
Cette mention d'avertissement indique des informations importantes (par ex. dommages matériels), mais aucun danger.



Info
Les indications présentant ce symbole vous aident à exécuter vos tâches rapidement et en toute sécurité.



Observer le mode d'emploi
Les indications présentant ce symbole vous indiquent qu'il est nécessaire de respecter le manuel d'utilisation.

Vous pouvez télécharger la dernière version du manuel d'utilisation et la déclaration de conformité UE sur le lien suivant :

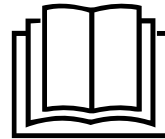

B 6 E



<https://hub.trotec.com/?id=41496>

Normes de sécurité

Veillez lire attentivement le présent manuel avant la mise en service ou l'utilisation de l'appareil et conservez-le à proximité immédiate du site d'installation ou de l'appareil même.



Avertissement
Lisez toutes les consignes de sécurité et toutes les instructions.

Le non-respect des consignes de sécurité risque de causer une électrocution, de provoquer un incendie ou de causer des blessures graves.

Conservez toutes les consignes de sécurité et toutes les instructions pour pouvoir vous y reporter ultérieurement.

Les enfants de plus de 8 ans et toute personne ayant des capacités physiques, sensorielles ou mentales réduites ou ne possédant pas l'expérience et/ou les connaissances nécessaires peuvent utiliser l'appareil pour autant qu'ils bénéficient d'une supervision ou ont reçu une instruction adéquate relative à une utilisation sûre de l'appareil et qu'ils ont compris les dangers liés à cette utilisation.

Les enfants ne sont pas autorisés à jouer avec l'appareil. Il est interdit aux enfants d'effectuer le nettoyage et l'entretien de l'appareil sans surveillance.

- N'utilisez pas et ne placez pas l'appareil dans les pièces ou les zones présentant un risque d'explosion.
- N'utilisez pas l'appareil dans des atmosphères agressives.
- Installez l'appareil debout et de façon stable sur une surface solide.
- Ne pas exposer l'appareil à un jet d'eau direct.
- Remplissez l'appareil uniquement avec de l'eau potable fraîche.
- N'introduisez pas de corps étrangers ni de membres du corps à l'intérieur de l'appareil.
- Ne couvrez pas l'appareil et ne le transportez pas pendant le fonctionnement.
- Ne pas s'asseoir sur l'appareil.

- L'appareil n'est pas un jouet. Tenez les enfants et les animaux à l'écart. Utilisez l'appareil uniquement sous surveillance.
- Protégez tous les câbles électriques en dehors de l'appareil contre les endommagements (par ex. par des animaux). N'utilisez jamais l'appareil lorsque le cordon électrique ou la fiche sont détériorés !
- La prise d'alimentation électrique doit correspondre aux indications données au chapitre Caractéristiques techniques.
- Raccordez la fiche de l'appareil à une prise de courant protégée selon les règles de l'art.
- Choisissez des rallonges de câbles électriques conformément à la puissance connectée de l'appareil, la longueur du câble et l'utilisation. Déroulez complètement la rallonge électrique. Évitez toute surcharge électrique.
- Retirez le câble électrique de l'appareil de la prise en tirant sur la fiche avant l'entretien, la maintenance ou les réparations.
- Éteignez l'appareil et tirez le câble électrique de la prise lorsque l'appareil n'est pas utilisé.
- N'utilisez jamais l'appareil si vous remarquez des défauts au niveau de la prise ou du câble de raccordement secteur.

Si le cordon secteur de cet appareil est endommagé, il doit être remplacé par le fabricant, son service après-vente ou par une personne de qualification équivalente afin d'éviter tous risques.

Les câbles électriques défectueux représentent un danger sérieux pour la santé.

- Assurez-vous que l'entrée et la sortie d'air sont dégagées.
- Assurez-vous que le côté aspiration soit toujours exempt de saleté et de corps étrangers.
- Ne retirez aucun signe de sécurité, autocollant ou étiquette de l'appareil. Tous les signes de sécurité, les autocollants et les étiquettes doivent être conservés de manière à rester lisibles.
- N'utilisez pas l'appareil avec un réservoir d'eau vide.
- Avant de remplir le réservoir d'eau, éteignez l'appareil et débranchez le cordon d'alimentation de la prise murale en tirant sur la fiche secteur.
- Veuillez transporter l'appareil exclusivement en position verticale et après avoir préalablement vidé le réservoir d'eau.
- Avant l'entreposage ou le transport, videz le réservoir d'eau. Ne buvez pas l'eau. Risques pour la santé !
- Notez qu'une humidité relative élevée peut favoriser la prolifération envahissante des micro-organismes.

- Veillez à ce que des objets à proximité de l'appareil ne deviennent pas humides ou mouillés. Lorsque l'humidité apparaît, l'émission doit être réduite. Si l'émission ne peut pas être réduite, n'utilisez l'appareil qu'à des intervalles périodiques. Des matériaux absorbants comme des revêtements de sol textile, des rideaux et des nappes ne doivent pas devenir humides.
- Veillez à ce que l'eau dans le réservoir d'eau soit changée tous les 3 jours. Vous risquez sinon la formation des micro-organismes dans le réservoir d'eau qui parviennent dans l'air ou dans l'eau en présentant un risque pour la santé.

Utilisation conforme

Utilisez le B 6 E exclusivement en tant qu'humidificateur mobile pour humidifier et filtrer l'air ambiant en respectant les caractéristiques techniques.

L'utilisation conforme comprend l'humidification de l'air ambiant dans :

- les locaux d'habitation
- les entrepôts et les archives
- les bibliothèques
- les centrales téléphoniques et les salles informatiques

Utilisation non conforme

L'appareil n'est pas conçu pour l'utilisation industrielle.

- Veuillez ne pas installer l'appareil sur un support mouillé ou inondé.
- Veuillez ne déposer aucun objet, comme p.ex. des vêtements, sur l'appareil.
- Veuillez ne pas utiliser l'appareil à l'extérieur.
- Il est interdit de modifier, compléter ou altérer l'appareil de quelque manière que ce soit.
- Un autre fonctionnement ou une autre utilisation que ceux décrits dans ce manuel sont non conformes. En cas de non-respect, le fabricant décline toute responsabilité en cas d'endommagement et toutes les demandes de garantie sont annulées.

Qualification du personnel

Toute personne utilisant le présent appareil doit :

- être consciente des risques associés aux appareils électriques en environnement humide.
- avoir lu et compris le manuel d'utilisation, et notamment le chapitre Normes de sécurité.

Signaux de sécurité et étiquettes sur l'appareil

Remarque

Ne retirez aucun signal de sécurité, autocollant ou étiquette de l'appareil. Tous les signaux de sécurité, autocollants et étiquettes doivent être conservés de manière à rester lisibles.

Les signaux de sécurité et étiquettes suivants sont apposés sur l'appareil :

Symboles	Signification
	Ce symbole apposé sur l'appareil rappelle que le filtre doit être contrôlé, et, le cas échéant, nettoyé avant chaque utilisation. Remplacez le filtre s'il est endommagé. N'insérez pas de filtre mouillé dans l'appareil. Attendez que le filtre soit sec.

Symboles	Signification
	Le symbole apposé sur l'appareil rappelle que le réservoir d'eau doit être nettoyé tous les 3 jours. Changez l'eau dans le réservoir d'eau tous les 3 jours. Débranchez l'appareil du secteur avant de nettoyer le réservoir d'eau.

Risques résiduels



Avertissement relatif à la tension électrique

Toute intervention au niveau des composants électriques est à réaliser exclusivement par une entreprise spécialisée !



Avertissement relatif à la tension électrique

Retirez la fiche d'alimentation de la prise secteur avant toute intervention sur l'appareil.
Débranchez le cordon d'alimentation de la prise murale en tirant sur la fiche secteur.



Avertissement

L'utilisation de l'appareil peut comporter un risque s'il est utilisé par des personnes non compétentes, en cas d'utilisation non conforme ou non conventionnelle !
Veuillez respecter les exigences relatives à la qualification du personnel !



Avertissement

L'appareil n'étant pas un jouet, il n'est pas adapté aux enfants.



Avertissement

Danger de suffocation !
Veuillez ne pas laisser traîner les emballages vides. Ils pourraient être dangereux pour les enfants.



Attention

En cas de renversement de l'appareil, de l'eau coule de la partie inférieure.
Débranchez l'appareil du secteur pour éviter toute marche à sec qui pourrait l'endommager.

Remarque

N'utilisez jamais l'appareil sans filtre à air monté sur l'entrée d'air.
Sans filtre à air, l'intérieur de l'appareil se salit énormément, ce qui peut réduire les performances et détériorer l'appareil.

Comportement en cas d'urgence

1. Éteignez l'appareil.
2. En cas d'urgence, coupez immédiatement l'alimentation électrique de l'appareil. Débranchez le cordon d'alimentation de la prise murale en tirant sur la fiche secteur.
3. Ne rebranchez jamais un appareil endommagé.

Informations sur l'appareil

Description de l'appareil

Le B 6 E agit en tant qu'humidificateur, diffuseur de parfum et purificateur d'air.

La technologie à ultrasons permet d'obtenir un climat ambiant agréable et une amélioration de la qualité de l'air.

L'appareil est doté d'un réservoir-diffuseur d'essences parfumées permettant en option de parfumer l'air ambiant.

La possibilité d'activer une fonction ionisation aide à éliminer les substances et les odeurs nuisibles de l'air ambiant.

L'appareil est doté d'un mode de fonctionnement automatique et d'un mode nuit. De plus, il est possible de programmer une minuterie pour que l'appareil s'arrête automatiquement au bout de 1 à 12 heures.

La capacité du réservoir d'eau permet à l'appareil de fonctionner pendant au maximum 16 heures.

L'appareil s'éteint automatiquement lorsque le réservoir d'eau est vide.

Représentation de l'appareil

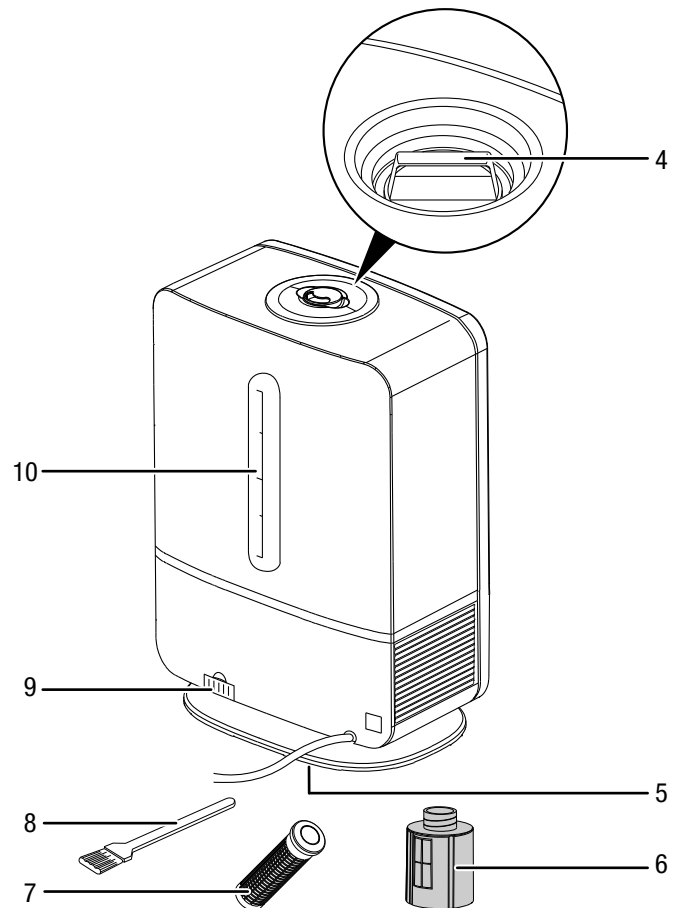
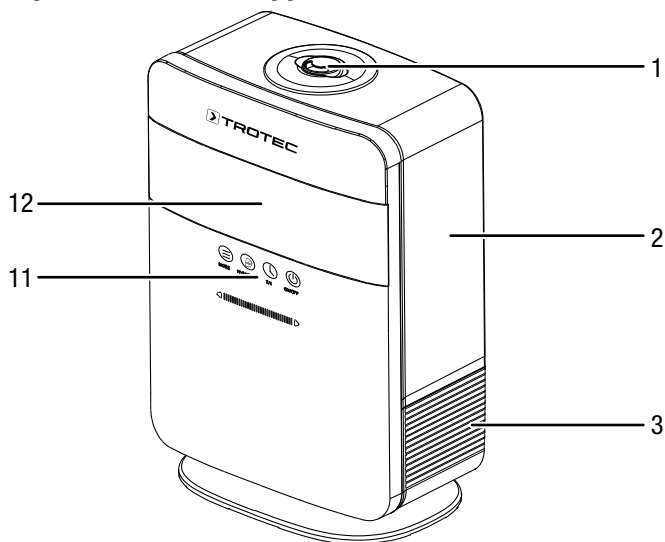

N°	Désignation
1	Buse de nébulisation
2	Réservoir d'eau
3	Partie inférieure
4	Poignée de transport du réservoir d'eau
5	Filtre à charbon
6	Cartouche filtre avec adoucisseur d'eau
7	Stick SecoSan® 10 (accessoire disponible en option)
8	Pinceau
9	Réservoir à essences parfumées (avec éponge)
10	Jauge de niveau d'eau
11	Panneau de commande
12	Écran

Transport et stockage

Remarque

L'appareil peut s'endommager si vous le transportez ou l'entreposez de manière inappropriée. Observez les informations relatives au transport et à l'entreposage de l'appareil.

Transport

Veillez observer les consignes suivantes **avant** chaque transport :

- Éteignez l'appareil.
- Débranchez le cordon secteur de la prise murale en tirant sur la fiche secteur.
- Videz le réservoir d'eau.
- Veuillez ne pas utiliser le cordon électrique pour tirer l'appareil.
- Vérifiez que la partie supérieure repose exactement sur la partie inférieure.
- Soulevez l'appareil par la partie inférieure.

Veillez observer les consignes suivantes **après** chaque transport :

- Installez l'appareil à la verticale après l'avoir transporté.

Entreposage

Veillez respecter les consignes suivantes **avant** chaque entreposage :

- Débranchez le cordon secteur de la prise murale en tirant sur la fiche secteur.
- Videz le réservoir d'eau.
- Videz la partie inférieure.
- Séchez toutes les pièces de l'appareil avec un chiffon.
- Nettoyez l'appareil conformément aux indications figurant au chapitre « Maintenance ».

Observez les conditions de stockage suivantes lorsque vous n'utilisez pas l'appareil :

- au sec et protégé du gel et de la chaleur
- debout, dans un endroit protégé de la poussière et de l'exposition directe au soleil
- Le cas échéant, protégé de la poussière par une housse
- ne placez aucun autre appareil ou aucun objet sur l'appareil, afin d'éviter de le détériorer

Montage et installation

Contenu de la livraison

- 1 appareil
- 1 adoucisseur d'eau
- 1 pinceau
- 1 mode d'emploi

Déballer l'appareil

1. Ouvrez le carton et sortez l'appareil.
2. Retirez entièrement l'emballage de l'appareil.
3. Déroulez complètement le câble électrique. Assurez-vous que le câble électrique n'est pas endommagé et ne le détériorez pas en le déroulant.

Mise en service

- Avant la remise en service de l'appareil, vérifiez l'état du câble d'alimentation. En cas de doute relatif à son parfait état, contactez le service après-vente.
- Installez l'appareil debout et de façon stable sur une surface solide.
- En particulier lorsque l'appareil est placé au centre de la pièce, veillez à ce que le cordon secteur et tout autre câble électrique soit posé de sorte à éviter tout risque de trébuchement. Utilisez des couvre-câbles.
- Assurez-vous que les rallonges de câble sont entièrement déroulées.
- Veillez à ce qu'aucun objet sensible à l'humidité ne se trouve à proximité immédiate de la buse de nébulisation, car de l'eau peut s'y déposer sous forme de condensat.

Remplissage du réservoir d'eau

Le réservoir d'eau doit être rempli avant la première utilisation ou lorsque l'affichage *lacking water* (16) apparaît.

Remarque

Remplissez l'appareil uniquement avec de l'eau potable fraîche. La température de l'eau ne doit pas dépasser 40 °C.

Les essences parfumées ou d'autres additifs peuvent endommager le plastique et la membrane de nébulisation.



Info

Renouvelez l'eau tous les 3 jours afin d'éviter la prolifération de bactéries.

1. Enlevez la buse de nébulisation (1) du réservoir d'eau.
 2. Retirez le réservoir d'eau (2) de l'appareil en le soulevant au moyen de la poignée de transport (4).
- Notez qu'il peut rester de l'eau dans la partie inférieure (3) si l'appareil a été utilisé auparavant.

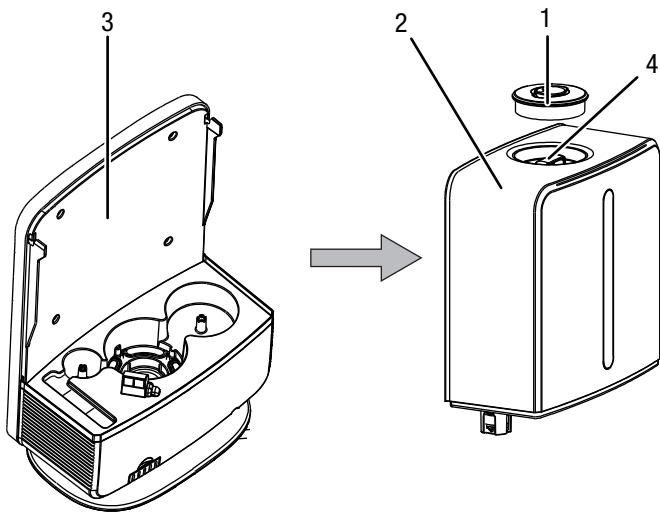

3. Retournez le réservoir d'eau. Attention, l'orifice situé au niveau de la poignée de transport ne permet pas de remplir le réservoir ! Il s'agit de la buse de sortie du brouillard d'eau.
4. Dévissez le bouchon du réservoir (13).

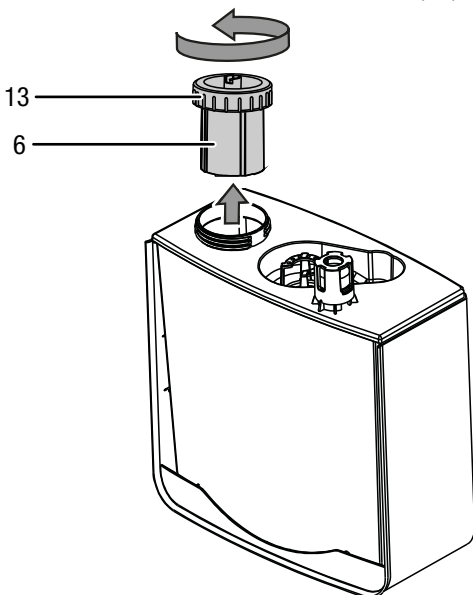

5. Remplissez le réservoir d'eau avec de l'eau potable fraîche (environ 5 l, température maximum 40 °C).
6. Placez le stick SecoSan® (accessoire disponible en option) (7) dans le réservoir d'eau (1).

7. Revissez fermement le bouchon (13) sur le réservoir d'eau (2).

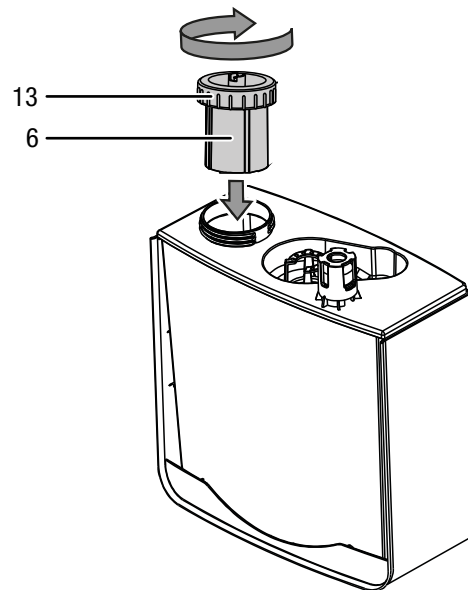

8. Insérez à nouveau le réservoir d'eau (2) dans l'appareil.
 - ⇒ Veillez à bien positionner le réservoir d'eau dans le rail de guidage.
 - ⇒ Notez que, dès que le réservoir d'eau est en place, l'eau commence à couler dans la partie inférieure de l'appareil.

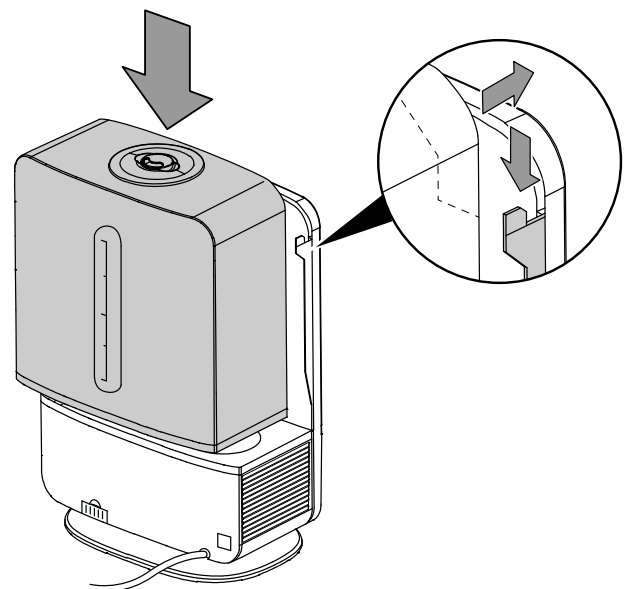

9. Remplacez la buse de nébulisation (1) sur le réservoir d'eau (2).

Option diffuseur de parfum

L'appareil offre également la possibilité de diffuser un parfum pendant son fonctionnement.

Remarque

Ne versez jamais d'essence parfumée directement dans le réservoir à essences parfumées, dans le réservoir d'eau ni sur la membrane à ultrasons. Le contact direct d'essence parfumée avec des pièces en plastique ou d'autres composants de l'appareil risque de les endommager.

Employez une essence aromatique courante. Procédez de la manière suivante pour utiliser l'option diffuseur de parfum :

✓ L'appareil est éteint et débranché.

1. Sortez le réservoir à essences parfumées (9) de l'appareil.

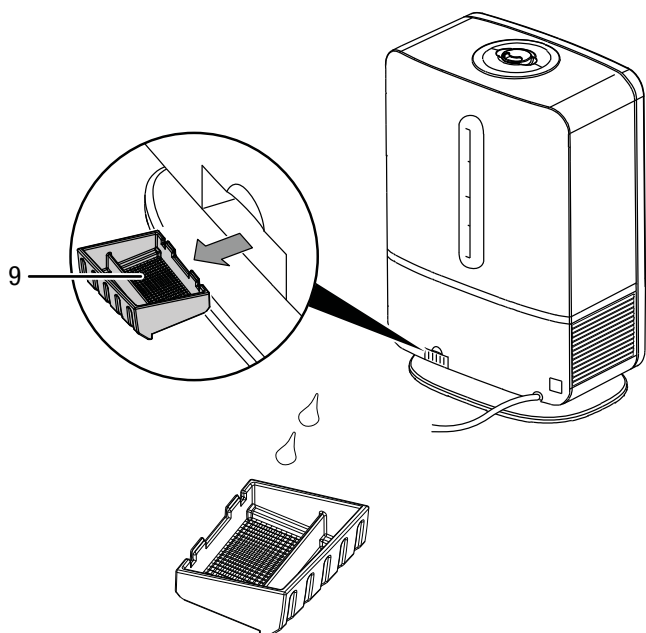

Mise en place du filtre à air

Remarque

N'utilisez jamais l'appareil sans filtre à air monté sur l'entrée d'air.

Sans filtre à air, l'intérieur de l'appareil se salit énormément, ce qui peut réduire les performances et détériorer l'appareil.

- Avant la mise en marche, assurez-vous que le filtre à air est bien en place.

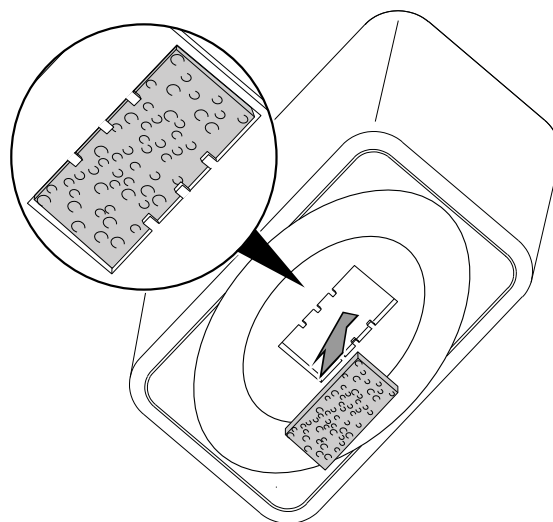

Branchement du cordon secteur

- Raccordez la fiche de l'appareil à une prise de courant protégée selon les règles de l'art.
- L'affichage *power* (18) apparaît et un signal sonore de confirmation se fait entendre.

2. Faites tomber 2 à 3 gouttes d'essence parfumée sur l'éponge du réservoir à essences parfumées (9).

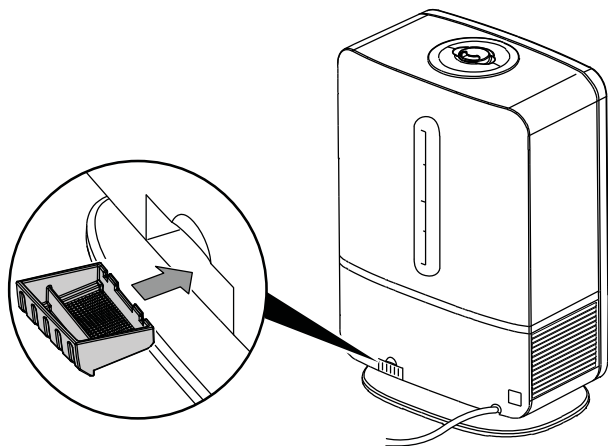

3. Remplacez le réservoir à essences parfumées (9) dans l'appareil.

Utilisation

- Évitez de laisser portes ou fenêtres ouvertes.

Écran

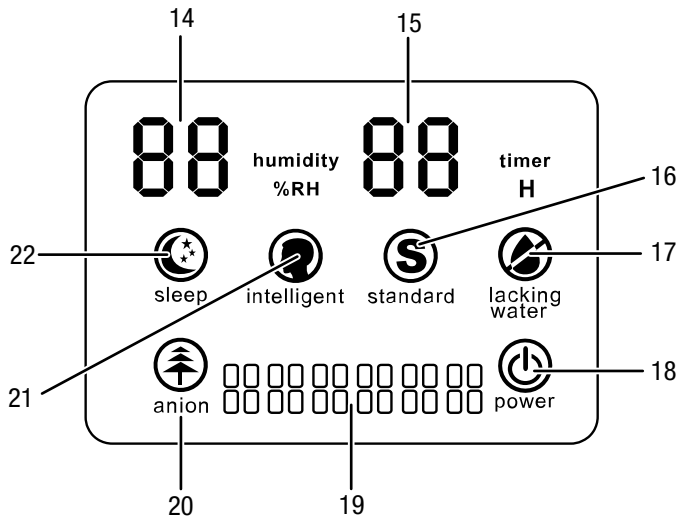

N°	Désignation	Description
14	Affichage à segments de l'humidité ambiante	Indique l'humidité ambiante relative actuelle Indique l'humidité relative de consigne pendant le réglage
15	Affichage à segments des heures	Indique le nombre d'heures pendant la programmation de la minuterie
16	Affichage <i>standard</i>	Apparaît lorsque le mode humidification est activé
17	Affichage <i>lacking water</i>	Apparaît lorsque le réservoir d'eau est vide ou inséré de manière incorrecte
18	Affichage <i>power</i>	Apparaît lorsque la prise est branchée sur le secteur Est allumé pendant le fonctionnement
19	Affichage de l'intensité de nébulisation	Indique l'intensité de nébulisation choisie pendant le réglage
20	Affichage <i>anion</i>	Apparaît lorsque l'ionisation est activée
21	Affichage <i>intelligent</i>	Apparaît lorsque le mode automatique est activé
22	Affichage <i>sleep</i>	Apparaît lorsque le mode nuit est activé

Éléments de commande

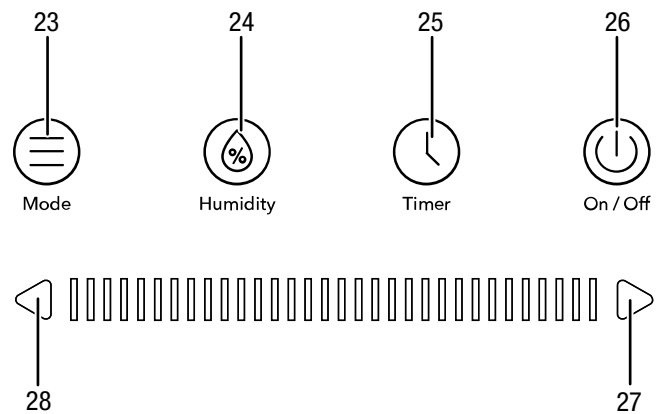

N°	Désignation	Description
23	Touche <i>Mode</i>	Sélection du mode de fonctionnement : <i>Standard</i> = humidification manuelle <i>Intelligent</i> = mode automatique <i>Sleep</i> = mode nuit
24	Touche <i>Humidity</i>	Réglage de l'humidité relative de consigne
25	Touche <i>Timer</i>	Activation et désactivation de la fonction minuterie
26	Touche <i>On/Off</i>	Touche marche/arrêt : mise en marche et arrêt de l'appareil
27	Touche fléchée droite	Augmentation de l'intensité de nébulisation
28	Touche fléchée gauche	Diminution de l'intensité de nébulisation

Mise en marche de l'appareil

- Assurez-vous que le réservoir d'eau est rempli d'eau potable.
- Assurez-vous que l'extérieur de l'appareil n'est pas humide ou mouillé. Dans le cas contraire, essuyez l'appareil.
- Appuyez sur la touche *On/Off* (26).
⇒ L'appareil commence à humidifier l'air. Un fin brouillard d'eau s'échappe de la buse de nébulisation (1).
- Vous pouvez tourner la buse de nébulisation (1) sur 360° pour modifier la direction de sortie du brouillard.

Régulation de l'humidité de l'air

Il est possible de régler l'humidité ambiante désirée sur 40 %, 50 %, 60 %, 70 %, 80 % ou *OL* (humidification continue indépendamment de l'humidité ambiante).

L'humidité ambiante désirée peut uniquement être réglée dans le mode humidification manuelle.

1. Appuyez sur la touche *Humidity* (24) jusqu'à ce que l'humidité ambiante désirée s'affiche sur l'écran.
 - ⇒ L'humidité ambiante désirée clignote sur l'affichage à segments (14) pendant 5 secondes environ.
 - ⇒ Ensuite, c'est de nouveau l'humidité relative ambiante qui est affichée sur l'affichage à segments (14).
 - ⇒ L'humidité relative de consigne est réglée.

Réglage de l'intensité de nébulisation

Il est possible de régler l'intensité de nébulisation dans tous les modes. Le niveau 3 est réglé par défaut.

L'intensité de nébulisation peut être réglée sur 6 niveaux différents, le niveau 1 étant le plus faible et le niveau 6 le plus élevé.

1. Appuyez sur les touches fléchées (27, 28) pour régler l'intensité de nébulisation désirée.
 - ⇒ L'intensité de nébulisation actuelle apparaît dans l'affichage de l'intensité de nébulisation (19).
 - ⇒ L'intensité de nébulisation désirée est réglée.

Sélection du mode de fonctionnement

Vous pouvez choisir entre les modes de fonctionnement suivants :

- Humidification manuelle (affichage *standard*, 16)
 - Mode automatique (affichage *intelligent*, 21)
 - Mode nuit (affichage *sleep*, 22)
1. Appuyez sur la touche *Mode* (23) pour régler sur le mode de fonctionnement désiré.
 - ⇒ L'affichage correspondant apparaît à l'écran.

Humidification manuelle

C'est dans ce mode que l'appareil démarre toujours. L'humidité ambiante actuelle ainsi que l'intensité de nébulisation sont affichées à l'écran.

Dans ce mode de fonctionnement, il est possible à tout moment de régler l'humidité relative de consigne sur 40 %, 50 %, 60 %, 70 %, 80 % ou *OL* (humidification continue indépendamment de l'humidité ambiante).

Ce mode de fonctionnement permet à tout moment de régler l'intensité de nébulisation.

- Si l'humidité relative ambiante est inférieure à celle qui est désirée, l'appareil humidifie l'air avec l'intensité de nébulisation choisie.
- Si l'humidité relative ambiante est égale ou supérieure à l'humidité relative désirée, l'appareil humidifie l'air avec une intensité de nébulisation au niveau 1.

- En position *OL*, l'appareil humidifie l'air avec l'intensité de nébulisation sélectionnée quelle que soit la valeur actuelle de l'humidité ambiante.

Mode automatique

L'appareil humidifie l'air en continu indépendamment de l'humidité relative de l'air ambiant.

Il est impossible de régler une humidité relative de consigne dans ce mode de fonctionnement.

Ce mode de fonctionnement permet à tout moment de régler l'intensité de nébulisation.

En mode automatique, l'appareil fonctionne avec les réglages suivants :

- Si l'humidité relative ambiante actuelle est égale ou supérieure à 60 %, l'appareil humidifie l'air avec une intensité de nébulisation au niveau 1.
- Si l'humidité relative ambiante actuelle se situe entre 40 % et 60 %, l'appareil humidifie l'air avec l'intensité de nébulisation choisie.

Mode nuit

L'appareil humidifie l'air en continu indépendamment de l'humidité relative de l'air ambiant.

En mode nuit, la minuterie est automatiquement réglée sur 8 h.

Il est impossible de régler une humidité relative de consigne dans ce mode de fonctionnement.

Ce mode de fonctionnement permet à tout moment de régler l'intensité de nébulisation.

L'écran s'éteint au bout de 1 minute environ et ne se rallume que lorsqu'une touche est pressée.

En mode nuit, l'appareil fonctionne avec les réglages suivants :

- Si l'humidité relative ambiante actuelle est égale ou supérieure à 60 %, l'appareil humidifie l'air avec une intensité de nébulisation au niveau 1.
- Si l'humidité relative ambiante actuelle se situe entre 40 % et 60 %, l'appareil humidifie l'air avec l'intensité de nébulisation choisie.

Réglage de la minuterie

Vous pouvez programmer la minuterie afin que l'appareil s'éteigne au bout d'un nombre d'heures défini (jusqu'à 12 au maximum).

La minuterie peut être programmée dans les modes humidification manuelle et automatique. La programmation va de 1 à 12 heures par pas d'une heure.

Procédez de la manière suivante pour programmer l'arrêt automatique :

1. Appuyez sur la touche *Timer* (25).
 - ⇒ Le nombre d'heures clignote sur l'affichage à segments (15).
2. Appuyez sur la touche *Timer* (25) jusqu'à ce que le nombre d'heures désiré s'affiche sur l'écran.

3. Attendez un court instant que le nombre d'heures arrête de clignoter.
 - ⇒ La minuterie est réglée sur le nombre d'heures désiré.
 - ⇒ L'écran indique de nouveau l'humidité ambiante actuelle.
 - ⇒ L'appareil s'éteint une fois le temps programmé écoulé.

Remarque concernant l'arrêt automatique :

- Le fait d'appuyer sur la touche *On/Off* (26) désactive l'arrêt automatique.
- La minuterie s'arrête lorsque l'affichage *lacking water* (17) apparaît. Elle repart lorsque le réservoir d'eau est de nouveau rempli.

Activation et désactivation de l'ionisation

Au besoin, l'ionisation peut être activée. L'appareil produit alors des ions pour un nettoyage supplémentaire de l'air. Les ions libérés permettent d'éliminer les pollens, la poussière, les virus et les bactéries en suspension dans l'air ambiant.

L'ionisation peut être activée quel que soit le mode de fonctionnement.

1. Appuyez sur la touche *Timer* (25) pendant 5 secondes environ pour activer ou désactiver l'ionisation.
 - ⇒ Lorsque l'ionisation est activée, l'affichage *anion* (20) est visible à l'écran.

Mise hors service



Avertissement relatif à la tension électrique

Ne touchez pas la fiche d'alimentation avec les mains humides ou mouillées.

- Arrêtez l'appareil.
- Débranchez le cordon secteur de la prise murale en tirant sur la fiche secteur.
- Videz le réservoir d'eau.
- Videz la partie inférieure.
- Séchez toutes les pièces de l'appareil avec un chiffon.
- Nettoyez l'appareil conformément aux indications figurant au chapitre « Maintenance ».
- Stockez l'appareil conformément aux indications figurant dans le chapitre « Stockage ».

Accessoires disponibles



Avertissement

Utilisez uniquement les accessoires et les appareils auxiliaires mentionnés dans le manuel d'utilisation. L'utilisation d'autres outils et d'autres accessoires que ceux recommandés dans le manuel d'utilisation peut encourir un risque de blessure.

Désignation	Article n°
Cartouche SecoSan® 10	6.100.004.110

Défauts et pannes

Dans le cadre de sa production, le bon fonctionnement de l'appareil a été contrôlé à plusieurs reprises. Malgré tout, si l'appareil devait présenter des dysfonctionnements, contrôlez-le en vous conformant à la liste suivante.

L'appareil ne se met pas en marche :

- Vérifiez le raccordement au secteur.
- Vérifiez le bon état du cordon et de la fiche secteur.
- Vérifiez le fusible ou le disjoncteur secteur.
- Contrôlez si le témoin de contrôle du réservoir d'eau est visible à l'écran. Il est possible que le réservoir d'eau soit vide et doive être rempli.
- Attendez 10 minutes avant de redémarrer l'appareil. Si l'appareil ne démarre pas, faites réviser l'appareil par une entreprise spécialisée ou par la société Trotec.

L'appareil fonctionne, mais ne produit pas de brouillard :

- Contrôlez si le témoin de contrôle du réservoir d'eau est visible à l'écran. Il est possible que le réservoir d'eau soit vide et doive être rempli.
- Contrôlez la valve dans le bouchon du réservoir d'eau. Celle-ci doit être mobile. Au besoin, nettoyez le réservoir d'eau.
- Contrôlez le flotteur dans la partie inférieure de l'appareil. Le flotteur doit se déplacer librement.
- Vérifiez si le filtre à air est encrassé. Au besoin, nettoyez le filtre à air.
- Contrôlez le réglage de l'intensité de nébulisation et, au besoin, augmentez celle-ci.
- Contrôlez la propreté de la membrane de nébulisation dans la partie inférieure et, le cas échéant, nettoyez-la.

L'appareil indique un réservoir d'eau vide alors que celui-ci est plein :

- Il se peut que des dépôts importants sur la cartouche filtre empêchent l'eau du réservoir d'eau de couler dans l'appareil. Ceci peut également se passer lorsque l'appareil n'est pas utilisé pendant une période prolongée. Rincez la cartouche filtre à l'eau claire et, au besoin, nettoyez avec précaution le filtre de la cartouche.
- Contrôlez la valve dans le bouchon du réservoir d'eau. Celle-ci doit être mobile. Au besoin, nettoyez le réservoir d'eau.

De l'eau coule de l'appareil :

- Vérifiez si l'appareil est stable et bien installé en position verticale.
- Contrôlez le niveau d'eau dans la partie inférieure de l'appareil. Il se peut que le niveau d'eau soit trop élevé et que l'eau s'écoule par le trop-plein.
- Contrôlez la valve dans le bouchon du réservoir d'eau. Celle-ci doit être mobile. Au besoin, nettoyez le réservoir d'eau.
- Contrôlez le flotteur dans la partie inférieure de l'appareil. Le flotteur doit se déplacer librement. Il se peut que celui-ci soit bloqué et que l'eau s'écoule par le trop-plein.
- Vérifiez si l'appareil présente des fuites.

Le brouillard dégage une odeur bizarre :

- L'appareil est tout neuf. Sortez le réservoir d'eau et rincez-le. Laissez le réservoir d'eau ouvert s'aérer pendant quelques heures.
- Contrôlez le réservoir d'eau. Il se peut que de l'eau vieille ou sale se trouve dans le réservoir d'eau. Rincez le réservoir et remplissez-le d'eau potable fraîche.

De l'eau condense sur l'appareil :

- La circulation d'air dans la pièce est insuffisante. Diminuez le cas échéant l'intensité de nébulisation et améliorez la circulation de l'air, par exemple au moyen d'un ventilateur.
- L'humidité ambiante est relativement élevée. Cela empêche le brouillard de se répartir correctement et l'eau se dépose sur l'appareil. Diminuez le cas échéant l'intensité de nébulisation ou éteignez l'appareil.

L'appareil est bruyant ou il vibre fortement :

- Vérifiez si l'appareil est stable et bien installé en position verticale.

Même après vérification, l'appareil ne fonctionne toujours pas parfaitement ?

Contactez le service après-vente. Le cas échéant, faites réparer l'appareil par une entreprise d'électricité autorisée ou par la société Trotec.

Maintenance

Intervalles de maintenance

Intervalle de maintenance et d'entretien	avant chaque mise en service	en cas de besoin	tous les 3 jours	au moins toutes les 2 semaines	au moins toutes les 4 semaines	au moins une fois par semestre	au moins une fois par an
Nettoyage du réservoir d'eau			X				
Contrôle des bouches d'aspiration et de sortie pour détecter les encrassements ou les corps étrangers, nettoyage le cas échéant	X				X		
Nettoyage extérieur		X					X
Contrôle visuel de l'intérieur de l'appareil pour détecter d'éventuels encrassements		X					X
Contrôle du filtre à air pour détecter d'éventuels encrassements ou corps étrangers, nettoyage ou remplacement le cas échéant	X			X			
Remplacement du filtre à air						X	
Contrôle des détériorations éventuelles	X						
Contrôle des vis de fixation		X					X
Test fonctionnel							X

Protocole de maintenance et d'entretien

Type d'appareil :

Numéro de série :

Intervalle de maintenance et d'entretien	1	2	3	4	5	6	7	8	9	10	11	12	13	14	15	16
Nettoyage du réservoir d'eau																
Contrôle des bouches d'aspiration et de sortie pour détecter les encrassements ou les corps étrangers, nettoyez le cas échéant																
Nettoyage extérieur																
Contrôle visuel de l'intérieur de l'appareil pour détecter d'éventuels encrassements																
Contrôle du filtre à air pour détecter d'éventuels encrassements ou corps étrangers, nettoyage ou remplacement le cas échéant																
Remplacement du filtre à air																
Contrôle des détériorations éventuelles																
Contrôle des vis de fixation																
Test fonctionnel																

1. Date :	2. Date :	3. Date :	4. Date :
Signature :	Signature :	Signature :	Signature :
5. Date :	6. Date :	7. Date :	8. Date :
Signature :	Signature :	Signature :	Signature :
9. Date :	10. Date :	11. Date :	12. Date :
Signature :	Signature :	Signature :	Signature :
13. Date :	14. Date :	15. Date :	16. Date :
Signature :	Signature :	Signature :	Signature :

Avant toute opération de maintenance



Avertissement relatif à la tension électrique

Ne touchez pas la fiche d'alimentation avec les mains humides ou mouillées.

- Éteignez l'appareil.
- Débranchez le cordon secteur de la prise murale en tirant sur la fiche secteur.



Avertissement relatif à la tension électrique

Tout travail nécessitant l'ouverture du boîtier est à réaliser par une entreprise spécialisée homologuée ou par la société Trotec.

Signaux de sécurité et étiquettes sur l'appareil

Contrôlez régulièrement les signaux de sécurité et les étiquettes se trouvant sur l'appareil. Renouvelez les signaux de sécurité en cas d'illisibilité.

Nettoyer le carter

Nettoyez le boîtier avec un chiffon humide, doux et sans peluches. Veillez à ce que de l'humidité ne pénètre pas dans le carter. Veillez à ce qu'aucune humidité ne puisse entrer en contact avec les composants électriques. N'utilisez pas de détergents agressifs, comme les aérosols de nettoyage, les solvants, les nettoyeurs à base d'alcool ou les produits abrasifs pour humidifier le chiffon.

Nettoyer le réservoir d'eau



Info

Utilisez le stick SecoSan® de Trotec pour vous protéger contre des germes dans l'eau. Le stick SecoSan® évite la prolifération des germes grâce aux ions d'argent. Grâce à sa surface active antibactérienne, les ions d'argent sont libérés dans la proximité immédiate des bactéries et des germes. Le stick prévient la croissance microbienne – et l'eau reste propre et non contaminée. Le dosage du stick SecoSan® s'effectue automatiquement.

En cas d'utilisation active, le réservoir d'eau doit être nettoyé tous les 3 jours. Pour le nettoyage, utilisez du vinaigre ménager comme détartrant. Observez les indications du fabricant et les consignes de sécurité concernant le détartrant. Le réservoir d'eau doit être vidé avant le stockage ou avant une longue période de non-utilisation de l'appareil.

1. Enlevez la buse de nébulisation (1) du réservoir d'eau.

2. Retirez le réservoir d'eau (2) de l'appareil en le soulevant au moyen de la poignée de transport (4). Notez qu'il peut rester de l'eau dans la partie inférieure (3) dans le cas où l'appareil a été utilisé auparavant.

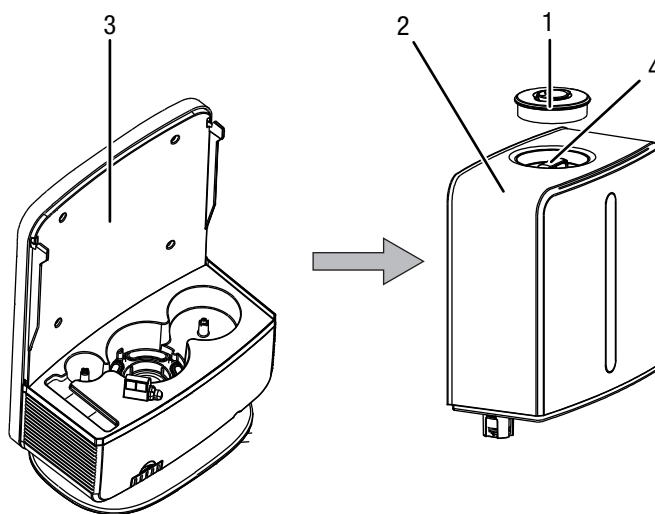

3. Retournez le réservoir d'eau.
4. Dévissez le couvercle du réservoir (13).

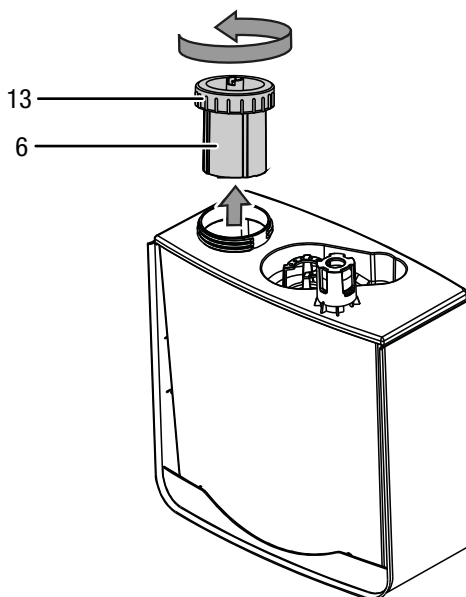

5. Videz l'eau résiduelle encore présente dans le réservoir.
6. Sortez le stick SecoSan® du réservoir d'eau (1).
7. Rincez soigneusement le réservoir d'eau au vinaigre ménager (détartrant).
8. Rincez minutieusement le réservoir d'eau et le stick SecoSan® à l'eau claire.
9. Laissez sécher le réservoir d'eau.
10. Nettoyez l'intérieur de la partie inférieure et la buse de nébulisation avec du vinaigre ménager (détartrant) et essuyez ensuite les pièces avec un chiffon non-pelucheux. Pour le nettoyage de la membrane de nébulisation, voir le chapitre « Nettoyage de la membrane de nébulisation ».
11. Placez le stick SecoSan® dans le réservoir d'eau (1).

12. Remplissez le réservoir d'eau avec de l'eau potable fraîche.
13. Le cas échéant, vissez la cartouche filtre avec adoucisseur d'eau (6) sur le bouchon (13).
14. Revissez fermement le bouchon (13) sur le réservoir d'eau (2).

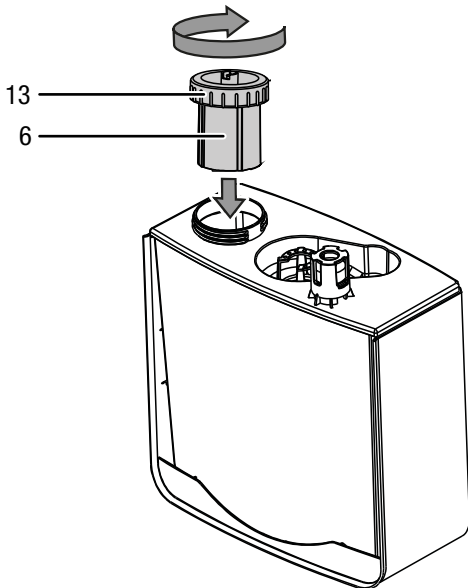

15. Insérez à nouveau le réservoir d'eau (2) dans l'appareil.
 - ⇒ Veillez à bien positionner le réservoir d'eau dans le rail de guidage.
 - ⇒ Notez que, dès que le réservoir d'eau est en place, l'eau commence à couler dans la partie inférieure de l'appareil.

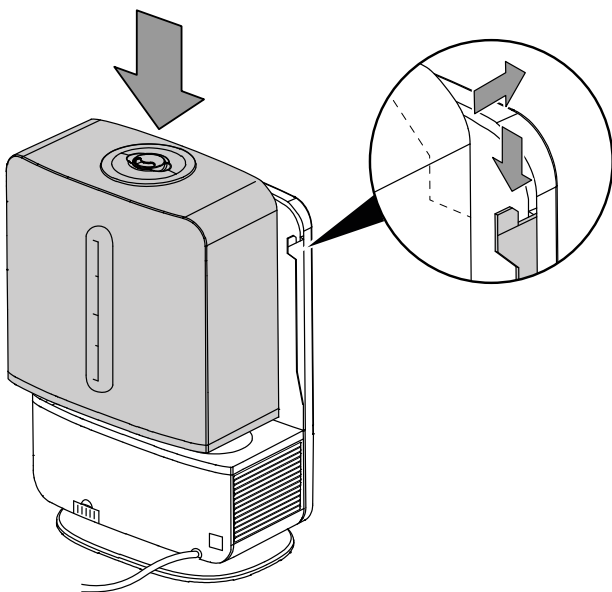

16. Remettez la buse de nébulisation (1) sur le réservoir d'eau (2).

Nettoyage de la membrane de nébulisation

Au fil du temps et en fonction de la dureté de l'eau utilisée, il est possible que des dépôts se forment sur la membrane de nébulisation. Cela peut nuire à la nébulisation. C'est pourquoi la membrane de nébulisation doit être nettoyée régulièrement.

Procédez de la manière suivante :

1. Enlevez le réservoir d'eau (2) et la buse de nébulisation (1) comme il est décrit sous *Nettoyage du réservoir d'eau*.
2. Le cas échéant, évacuez l'eau résiduelle contenue dans l'appareil.
3. Mouillez la membrane de nébulisation (29) avec du vinaigre ménager (détartrant).
4. Laissez le détartrant agir pendant environ 2 à 5 minutes.
5. Enlevez avec précaution la couche de dépôts de la membrane de nébulisation (29) au moyen du pinceau (8).

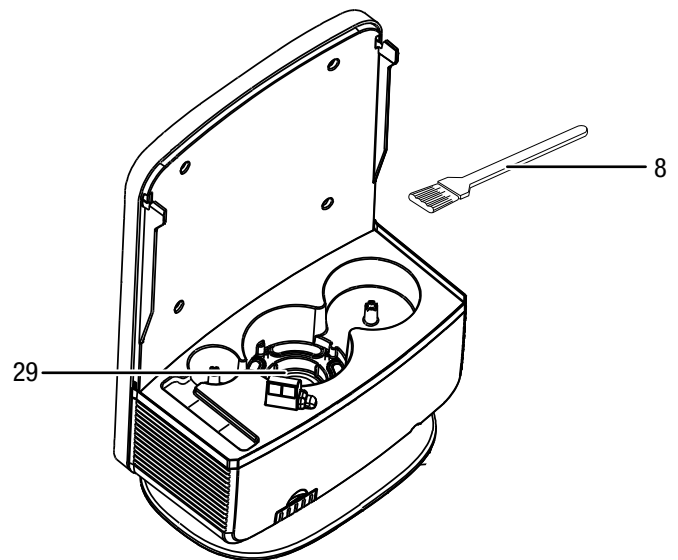

6. Rincez l'intérieur de l'appareil à l'eau claire.
7. Remettez en place le réservoir d'eau (2) et la buse de nébulisation (1) comme il est décrit sous *Nettoyage du réservoir d'eau*.

Reconditionnement de l'adoucisseur

L'adoucisseur d'eau doit être reconditionné environ une fois par mois, en fonction de la dureté de l'eau.

Pour ce faire, procédez de la manière suivante :

1. Enlevez le réservoir d'eau (2) et la buse de nébulisation (1) comme il est décrit sous *Nettoyage du réservoir d'eau*.
2. Dévissez le bouchon (13) du réservoir d'eau (2).

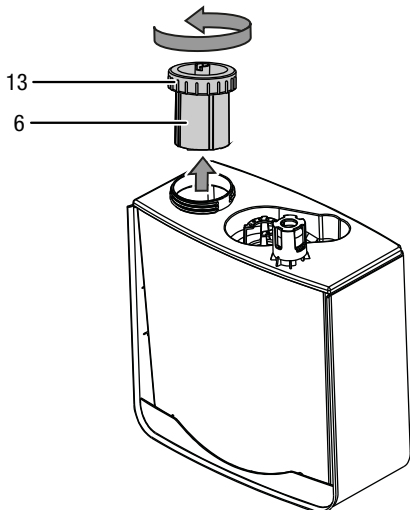

3. Dévissez la cartouche filtre (6) du bouchon (13).
4. Préparez un récipient avec une solution saturée d'eau salée.
5. Placez la cartouche filtre dans le récipient rempli d'eau salée. Assurez-vous que la cartouche filtre est complètement immergée dans la solution saline.
6. Laissez la cartouche filtre reposer dans la solution saline pendant 24 heures.
7. Au bout de 24 h, sortez la cartouche filtre de la solution saline.
8. Rincez la cartouche filtre à l'eau claire.
9. Revissez la cartouche filtre (6) sur le bouchon (13).
10. Revissez fermement le bouchon (13) sur le réservoir d'eau (2).

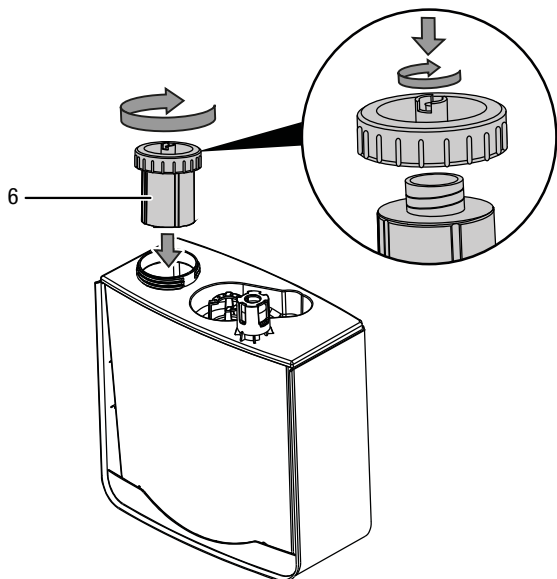

11. Remettez en place le réservoir d'eau (2) et la buse de nébulisation (1) comme il est décrit sous *Nettoyage du réservoir d'eau*.

Nettoyage du réservoir à essences parfumées

Le réservoir à essences parfumées doit être nettoyé régulièrement.

1. Sortez le réservoir à essences parfumées (9) de l'appareil.

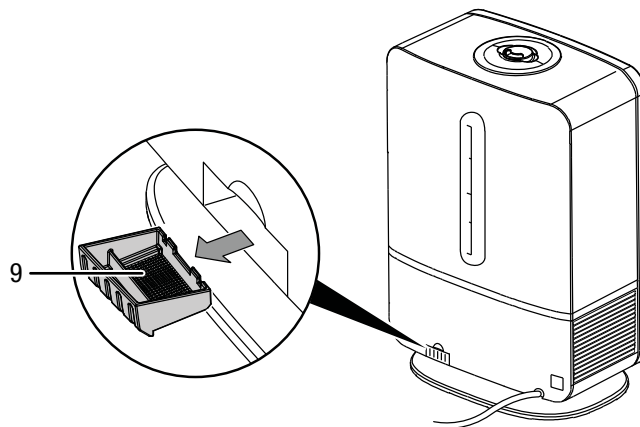

2. Rincez le réservoir et l'éponge à l'eau claire. Au besoin, utilisez un détergent doux pour le réservoir à essences parfumées.
3. Séchez le réservoir avec un chiffon.
4. Laissez sécher l'éponge.
5. Remettez le réservoir à essences parfumées (9) avec son éponge dans l'appareil.

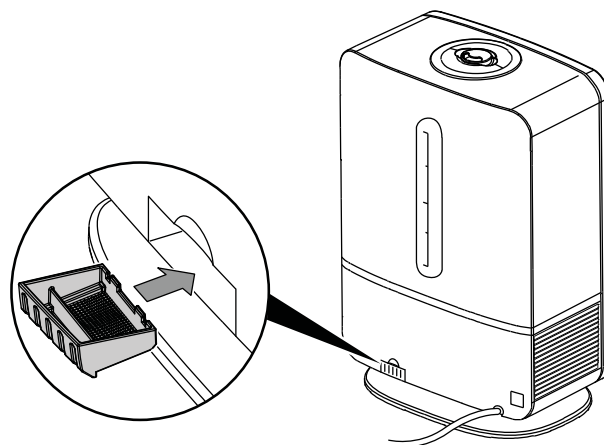

Nettoyer le filtre à air

Remarque

Veillez vous assurer que le filtre à air ne soit ni usé ni endommagé. Les coins et les arêtes du filtre à air ne doivent être ni déformés ni arrondis. Avant de remettre le filtre à air en place, veuillez vous assurer que celui-ci est intact et sec !

Il est nécessaire de nettoyer le filtre à air dès qu'il est sale. Cela se traduit, par exemple, par une capacité réduite (voir chapitre Défaits et pannes).

1. Retirez le filtre à air de l'appareil.

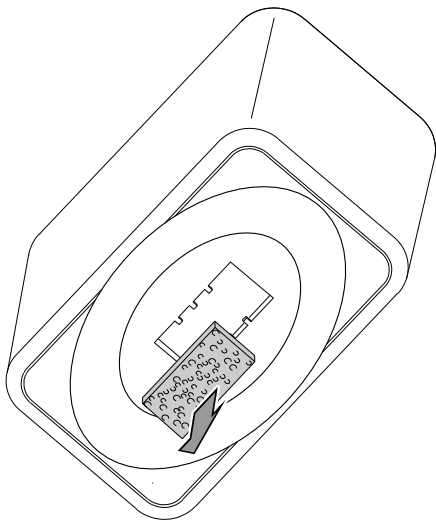

2. Rincez le filtre à l'eau chaude.
3. Laissez le filtre sécher complètement. N'insérez pas de filtre mouillé dans l'appareil !
4. Insérez à nouveau le filtre à air dans l'appareil.

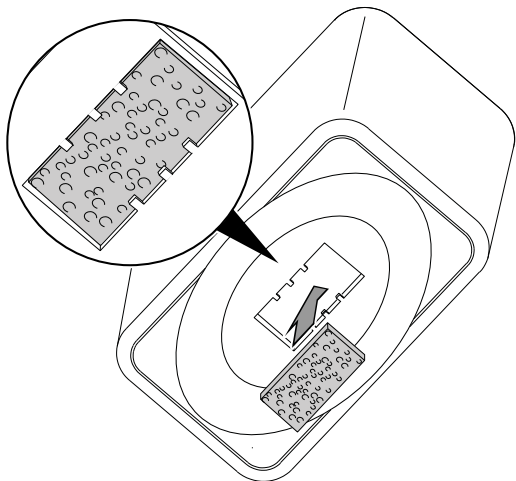

Activités après la maintenance

Si vous désirez continuer d'utiliser l'appareil :

- rebranchez l'appareil en mettant la fiche dans la prise secteur.

Si vous n'utilisez pas l'appareil pendant une longue durée :

- Stockez l'appareil conformément aux indications figurant au chapitre « Stockage ».

Annexe technique

Caractéristiques techniques

Paramètres	Valeur
Modèle	B 6 E
Débit de nébulisation	300 ml/h
Durée de fonctionnement	16 h
Puissance absorbée	25 W
Raccordement secteur	100 – 240 V ~ 50 / 60Hz
Courant nominal absorbé	0,1 A
Type de fiche secteur	CEE 7/16
Longueur de cordon	1,6 m
Niveau de pression sonore (à une distance de 1 m)	35 dB(A)
Capacité du réservoir d'eau	5 l
Dimensions (longueur x largeur x hauteur)	166 x 262 x 383 mm
Poids	3 kg

Élimination des déchets



Le pictogramme représentant une poubelle barrée, apposé sur un appareil électrique ou électronique, signifie que celui-ci ne doit pas être éliminé en fin de vie avec les ordures ménagères. Des points de collecte gratuits pour les appareils électriques ou électroniques usagés sont à votre disposition à proximité de chez vous. Les autorités de votre ville ou de votre commune peuvent vous en fournir les adresses. Notre site Internet <https://de.trotec.com/shop/> vous informe également sur les autres possibilités de retour que nous avons aménagées.

La collecte séparée des appareils électriques et électroniques usagés permet leur réutilisation éventuelle, le recyclage des matériaux constitutifs et les autres formes de recyclage tout en évitant les conséquences négatives pour l'environnement et la santé des produits dangereux qu'ils sont susceptibles de contenir.

Trotec GmbH

Grebener Str. 7
D-52525 Heinsberg

☎ +49 2452 962-400

☎ +49 2452 962-200

✉ info@trotec.com

www.trotec.com