

B 1 E

IT

ISTRUZIONI PER L'USO
UMIDIFICATORE



TROTEC

Sommario

Indicazioni relative alle istruzioni per l'uso 2

Sicurezza 2

Informazioni relative al dispositivo 5

Trasporto e stoccaggio..... 5

Montaggio e installazione 6

Comando 9

Accessori disponibili da ordinare successivamente..... 9

Errori e disturbi..... 10

Manutenzione 11

Allegato tecnico 15

Smaltimento..... 15

Indicazioni relative alle istruzioni per l'uso

Simboli



Avvertimento relativo a tensione elettrica

Questo simbolo indica che sussistono pericoli di vita e per la salute delle persone, a causa della tensione elettrica.



Avvertimento

Questa parola chiave definisce un pericolo con un livello di rischio medio, che se non viene evitato potrebbe avere come conseguenza la morte o una lesione grave.



Attenzione

Questa parola chiave definisce un pericolo con un livello di rischio basso, che se non viene evitato potrebbe avere come conseguenza una lesione minima o leggera.

Avviso

Questa parola chiave indica la presenza di informazioni importanti (per es. relative a danni a cose), ma non indica pericoli.



Informazioni

Gli avvertimenti con questo simbolo aiutano a eseguire in modo veloce e sicuro le proprie attività.



Osservare le istruzioni

Gli avvertimenti con questo simbolo indicano che devono essere osservate le istruzioni per l'uso.

La versione aggiornata delle istruzioni per l'uso e la dichiarazione di conformità UE possono essere scaricate dal seguente link:

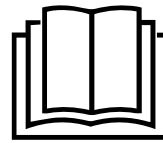

B 1 E



<https://hub.trotec.com/?id=41494>

Sicurezza

Leggere le presenti istruzioni con attenzione prima della messa in funzione/dell'utilizzo del dispositivo e conservare le istruzioni sempre nelle immediate vicinanze del luogo di installazione o presso il dispositivo stesso.



Avvertimento

Leggere tutte le indicazioni di sicurezza e le istruzioni.

L'inosservanza delle indicazioni di sicurezza e delle istruzioni può causare scosse elettriche, incendi e/o lesioni gravi.

Conservare tutte le indicazioni di sicurezza e le istruzioni per il futuro.

Il dispositivo può essere utilizzato da bambini a partire da 8 anni e da persone con capacità fisiche, sensoriali o mentali ridotte o con mancanza di esperienza e/o conoscenza, se sono supervisionati o se sono stati formati sull'utilizzo sicuro del dispositivo e se hanno capito i pericoli che ne possono risultare.

I bambini non devono giocare con il dispositivo. La pulizia e la manutenzione da parte dell'utente non devono essere eseguite da bambini senza supervisione.

- Non utilizzare il dispositivo in ambienti o aree a rischio di esplosione e non posizionarlo in tali locali.
- Non utilizzare il dispositivo in atmosfere aggressive.
- Posizionare il dispositivo in posizione verticale e in modo stabile su un fondo che ne sopporti il peso.
- Non esporre il dispositivo al getto diretto di acqua.
- Riempire il dispositivo esclusivamente con acqua potabile fresca.
- Non infilare mai oggetti o elementi nel dispositivo.
- Durante il funzionamento, non coprire il dispositivo e non trasportarlo.
- Non sedersi sul dispositivo.
- Il dispositivo non è un giocattolo. Tenere lontani bambini e animali. Utilizzare il dispositivo solo sotto sorveglianza.

- Assicurarsi che tutti i cavi elettrici che si trovano all'esterno del dispositivo siano protetti da possibili danneggiamenti (per es. causati da animali). Non utilizzare mai il dispositivo se sono presenti danni ai cavi elettrici o all'alimentazione elettrica!
- L'allaccio alla corrente deve rispettare le indicazioni riportate nel capitolo Dati tecnici.
- Inserire la spina elettrica in una presa di sicurezza.
- Scegliere le prolunghie del cavo elettrico nel rispetto della potenza allacciata del dispositivo, della lunghezza del cavo e della destinazione d'uso. Srotolare completamente il cavo della prolunga. Evitare il sovraccarico elettrico.
- Estrarre il cavo elettrico dalla presa di corrente prima di iniziare i lavori di manutenzione e di riparazione sul dispositivo, afferrandolo alla spina elettrica.
- Spegnerne il dispositivo e rimuovere il cavo elettrico dalla presa di corrente, quando il dispositivo non viene utilizzato.
- Non utilizzare mai il dispositivo se vengono constatati danni alle spine elettriche o ai cavi elettrici. Se la linea di allaccio alla corrente elettrica di questo dispositivo viene danneggiata, è necessario farla sostituire dal produttore o dal suo servizio clienti o da una persona qualificata in egual modo, per prevenire possibili pericoli. I cavi elettrici difettosi rappresentano un serio pericolo per la salute!
- Assicurarsi che l'entrata e l'uscita dell'aria siano libere.
- Assicurarsi che sul lato di aspirazione non ci sia mai della sporcizia e che non ci siano oggetti mobili.
- Non rimuovere alcuna indicazione sulla sicurezza, adesivo o etichetta dal dispositivo. Mantenere le indicazioni sulla sicurezza, gli adesivi o le etichette in buone condizioni, affinché si possano leggere bene.
- Non utilizzare il dispositivo con il contenitore dell'acqua vuoto.
- Prima di riempire il serbatoio dell'acqua, spegnere il dispositivo ed estrarre il cavo elettrico dalla presa di corrente, afferrandolo dalla spina elettrica.
- Trasportare il dispositivo esclusivamente in posizione eretta e con il contenitore dell'acqua vuoto.
- Prima dello stoccaggio o del trasporto, svuotare il contenitore dell'acqua. Non bere l'acqua. Sussiste pericolo per la salute!
- Notare che un elevato tasso di umidità può favorire la crescita di organismi biologici nell'ambiente circostante.
- Assicurarsi che gli oggetti situati nelle vicinanze del dispositivo non diventino umidi o bagnati. Nel caso si generi dell'umidità, è necessario ridurre il getto. Se il getto non può essere ridotto, utilizzare il dispositivo solo periodicamente. Non lasciare che materiali assorbenti quali moquette, tendaggi, tende o tovaglie si inumidiscano.

- Assicurarsi che l'acqua nel serbatoio dell'acqua venga cambiata ogni 3 giorni. In caso contrario, sussiste il rischio che nel serbatoio dell'acqua si generino dei microrganismi che penetrando nell'aria o nell'acqua costituiscono un rischio per la salute.

Uso conforme alla destinazione

Utilizzare il dispositivo B 1 E esclusivamente come umidificatore mobile per umidificare e filtrare l'aria degli ambienti interni, nel rispetto dei dati tecnici.

L'utilizzo conforme alla destinazione del dispositivo include l'umidificazione dell'aria ambientale di:

- ambienti abitativi
- magazzini e archivi
- librerie
- centrali telefoniche e sale computer

Uso non conforme alla destinazione

Il dispositivo non è predisposto per un utilizzo industriale.

- Non installare il dispositivo su una pavimentazione bagnata o allagata.
- Non posare alcun oggetto, come per es. i vestiti, sul dispositivo.
- Non utilizzare il dispositivo all'aperto.
- È vietato apporre modifiche e fare installazioni o trasformazioni del dispositivo.
- Un funzionamento o un utilizzo che differiscono da quanto indicato nelle presenti istruzioni non sono ammessi. In caso di mancata osservazione, si estingue ogni responsabilità e il diritto alla garanzia.

Qualifiche del personale

Il personale addetto all'utilizzo di questo dispositivo deve:

- essere conscio dei pericoli che possono venirsi a creare durante il lavoro con dispositivi elettrici in ambienti umidi.
- aver letto e capito le istruzioni per l'uso, in particolare il capitolo sulla sicurezza.

Indicazioni e segnali di sicurezza presenti sul dispositivo

Avviso

Non rimuovere alcuna indicazione sulla sicurezza, adesivo o etichetta dal dispositivo. Mantenere le indicazioni sulla sicurezza, gli adesivi o le etichette in buone condizioni, affinché si possano leggere bene.

Sul dispositivo sono presenti le seguenti indicazioni e i seguenti segnali di sicurezza:

Simboli	Descrizione
	Il simbolo sul dispositivo indica che prima di ogni utilizzo il filtro deve essere controllato ed eventualmente pulito. Sostituire il filtro se è guasto. Non inserire un filtro bagnato nel dispositivo. Attendere finché il filtro non sia asciutto.

Simboli	Descrizione
	Il simbolo sul dispositivo indica che il contenitore dell'acqua deve essere pulito ogni 3 giorni. Ricambiare l'acqua nel contenitore dell'acqua ogni 3 giorni. Staccare il dispositivo dalla rete elettrica prima di pulire il contenitore dell'acqua.

Pericoli residui



Avvertimento relativo a tensione elettrica

I lavori presso le parti elettriche devono essere eseguiti esclusivamente da imprese specializzate autorizzate!



Avvertimento relativo a tensione elettrica

Prima di qualsiasi lavoro sul dispositivo, rimuovere la spina elettrica dalla presa di corrente!
Estrarre il cavo elettrico dalla presa di corrente, afferrandolo dalla spina elettrica.



Avvertimento

Da questo dispositivo posso scaturire pericoli, se viene utilizzato in modo non corretto o non conforme alla sua destinazione da persone senza formazione! Tenere conto delle qualifiche del personale!



Avvertimento

Questo dispositivo non è un giocattolo e non deve essere maneggiato da bambini.



Avvertimento

Pericolo di soffocamento!
Non lasciare incustodito il materiale di imballaggio.
Potrebbe diventare un gioco pericoloso per bambini.



Attenzione

Se si ribalta il dispositivo, fuoriesce dell'acqua dalla parte inferiore.
Staccare il dispositivo dalla rete elettrica, per evitare che il dispositivo possa danneggiarsi con il funzionamento a secco.

Avviso

Non utilizzare mai il dispositivo senza il filtro dell'aria inserito all'entrata dell'aria.
Senza il filtro dell'aria, l'interno del dispositivo si sporca molto, cosa che può ridurne la potenza e danneggiare il dispositivo.

Comportamento in caso di emergenza

1. Spegnerne il dispositivo.
2. In caso di emergenza, staccare il dispositivo dall'alimentazione elettrica. Estrarre il cavo elettrico dalla presa di corrente afferrandolo dalla spina elettrica.
3. Non allacciare nuovamente all'alimentazione elettrica un dispositivo difettoso.

Informazioni relative al dispositivo

Descrizione dell'apparecchio

Il dispositivo B 1 E serve come umidificatore e diffusore di aromi.

La tecnologia agli ultrasuoni garantisce un clima ambientale piacevole e il miglioramento della qualità dell'aria.

Il dispositivo dispone di un contenitore dell'olio essenziale integrato e di un diffusore di aromi, per una aromatizzazione opzionale dell'aria ambientale.

La capacità del contenitore dell'acqua consente una durata di funzionamento fino a 15 ore.

Quando il dispositivo è in funzione, il contenitore dell'acqua può essere in aggiunta illuminato tramite i LED blu posizionati nella parte inferiore del dispositivo.

Il dispositivo si spegne automaticamente in caso di contenitore dell'acqua vuoto.

Rappresentazione del dispositivo

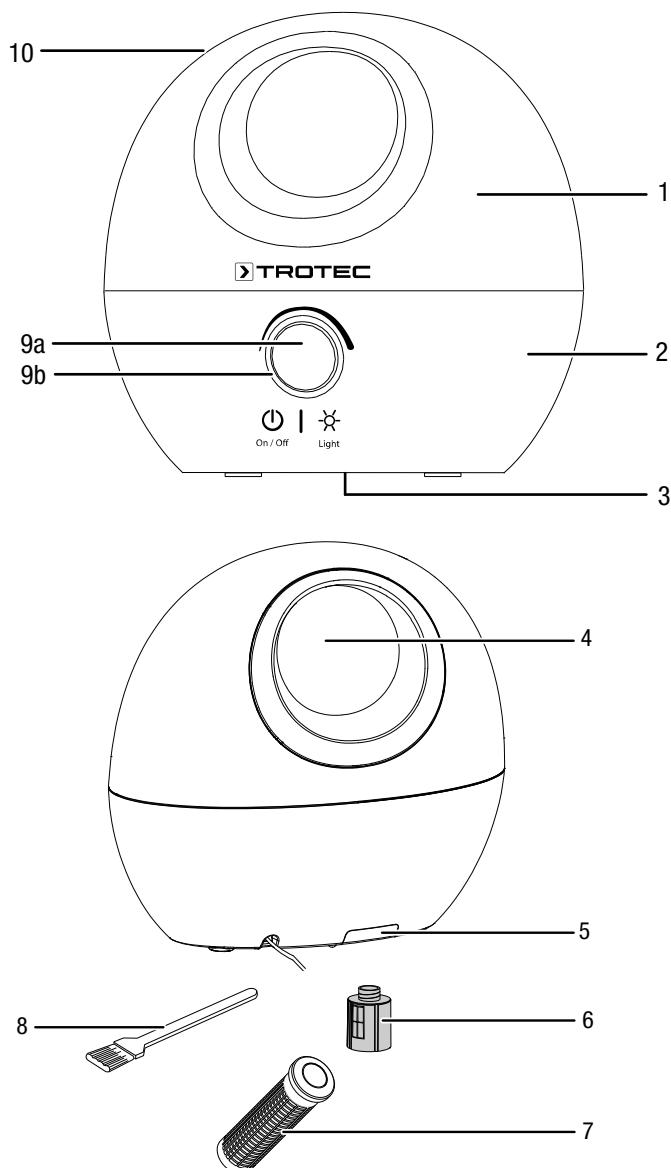

N.	Definizione
1	Parte superiore con contenitore dell'acqua
2	Parte inferiore
3	Filtro al carbonio (filtro dell'aria)
4	Indicatore del livello di riempimento
5	Contenitore dell'olio essenziale con spugna
6	Cartuccia filtri con addolcitore
7	SecoSan® Stick 10 (accessorio opzionale)
8	Pennello
9a	Interruttore On/Off / interruttore girevole intensità di nebulizzazione
9b	Illuminazione al LED: rosso = stand-by (alla rete elettrica) bianco = dispositivo acceso / in funzione lampeggia rosso = contenitore dell'acqua vuoto o non inserito correttamente
10	Ugello nebulizzatore

Trasporto e stoccaggio

Avviso

Se il dispositivo viene immagazzinato o trasportato in modo non conforme, il dispositivo può essere danneggiato.

Fare attenzione alle informazioni relative al trasporto e allo stoccaggio del dispositivo.

Trasporto

Osservare le seguenti indicazioni **prima** di ogni trasporto:

- Spegnere il dispositivo.
- Estrarre il cavo elettrico dalla presa di corrente, afferrandolo alla spina elettrica.
- Svuotare il contenitore dell'acqua.
- Non utilizzare il cavo elettrico come corda traente.
- Controllare che la parte superiore sia posizionata correttamente sulla parte inferiore.
- Sollevare il dispositivo prendendolo dalla parte inferiore.

Osservare le seguenti indicazioni **dopo** ogni trasporto:

- Dopo ogni trasporto, riposizionare il dispositivo in posizione eretta.

Immagazzinaggio

Osservare le indicazioni seguenti **prima** di ogni stoccaggio:

- Estrarre il cavo elettrico dalla presa di corrente, afferrandolo alla spina elettrica.
- Svuotare il contenitore dell'acqua.
- Svuotare la parte inferiore.
- Asciugare tutte le parti del dispositivo con un panno.
- Pulire il dispositivo secondo quanto riportato nel capitolo Manutenzione.

In caso di non utilizzo del dispositivo, osservare le seguenti condizioni di stoccaggio:

- asciutto e protetto contro gelo e calore
- in posizione diritta in un posto protetto dalla polvere e dall'irraggiamento diretto del sole
- eventualmente con un involucro che lo protegge dalla polvere che può penetrarci
- non posizionare altri dispositivi o oggetti sul dispositivo, per evitare danneggiamenti al dispositivo

Montaggio e installazione

Dotazione

- 1 x dispositivo
- 1 x addolcitore dell'acqua
- 1 x pennello
- 1 x istruzioni

Disimballaggio del dispositivo

1. Aprire il cartone ed estrarre il dispositivo.
2. Rimuovere completamente l'imballaggio del dispositivo.
3. Srotolare completamente il cavo elettrico. Fare attenzione che il cavo elettrico non sia danneggiato e non danneggiarlo durante lo srotolamento.

Messa in funzione

- Prima di rimettere in funzione il dispositivo, controllare le condizioni del cavo elettrico. In caso di dubbi in merito alle sue condizioni perfette, chiamare il servizio di assistenza.
- Posizionare il dispositivo in posizione verticale e in modo stabile su un fondo che ne sopporti il peso.
- Evitare di posare il cavo elettrico o gli altri cavi elettrici in punti in cui si potrebbe inciampare, in particolare quando il dispositivo viene posizionato al centro del locale. Utilizzare ponti passacavi.
- Assicurarsi che le prolunghe dei cavi siano completamente srotolate.
- Fare attenzione che nelle immediate vicinanze dell'ugello nebulizzatore non ci siano degli oggetti sensibili all'umidità, perché accanto all'ugello nebulizzatore può formarsi acqua come condensa.

Riempimento del contenitore dell'acqua

Il contenitore dell'acqua deve essere riempito prima dell'utilizzo iniziale o se il LED sull'interruttore girevole (9b) lampeggia rosso.

Avviso

Riempire il dispositivo esclusivamente con acqua potabile fresca. La temperatura dell'acqua non deve superare i 40 °C.

L'olio essenziale o gli altri additivi possono danneggiare la plastica e la membrana di nebulizzazione.



Informazioni

Sostituire l'acqua possibilmente ogni 3 giorni, per evitare la formazione di batteri.

1. Sollevare e rimuovere la parte superiore con contenitore dell'acqua (1).
Ricordarsi che nella parte inferiore (2) potrebbe trovarsi dell'acqua residua, se il dispositivo precedentemente era in uso.

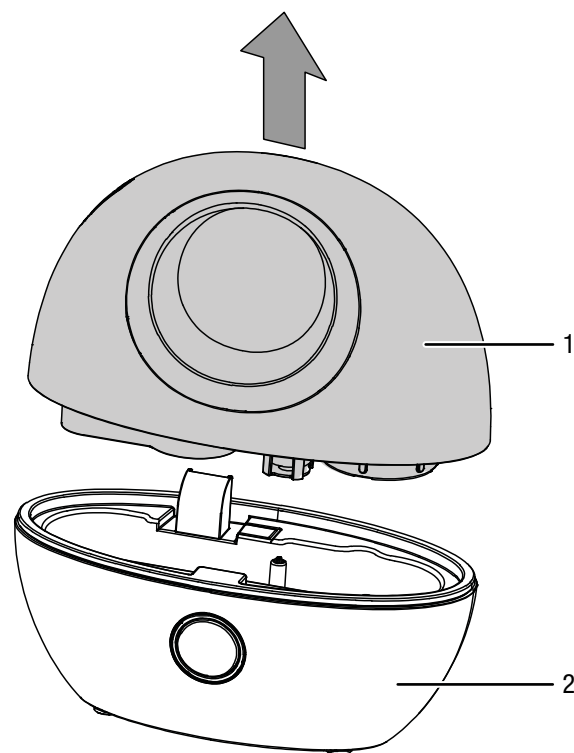

2. Ribaltare la parte superiore con contenitore dell'acqua (1).

3. Svitare il coperchio (11) dalla parte superiore con contenitore dell'acqua (1) e rimuovere anche la cartuccia filtri con addolcitore (6) fissata al coperchio.

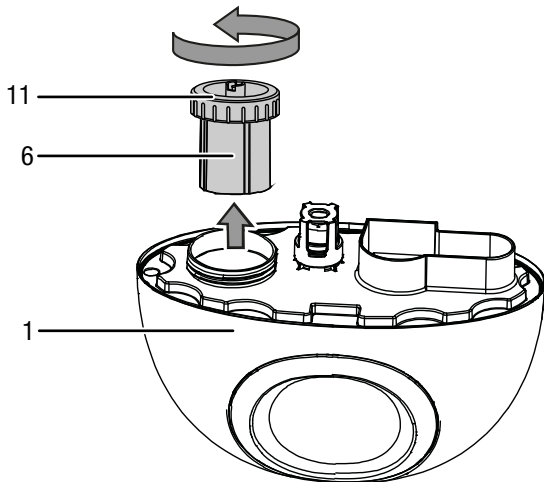

4. Riempire il contenitore dell'acqua con acqua potabile (circa 3 l, non più calda di 40 °C).
 5. Posizionare il SecoSan® Stick (accessorio opzionale) (7) nel contenitore dell'acqua (1).
 6. Riavvitare saldamente il coperchio (11) insieme alla cartuccia filtri (6) sulla parte superiore con contenitore dell'acqua (1).

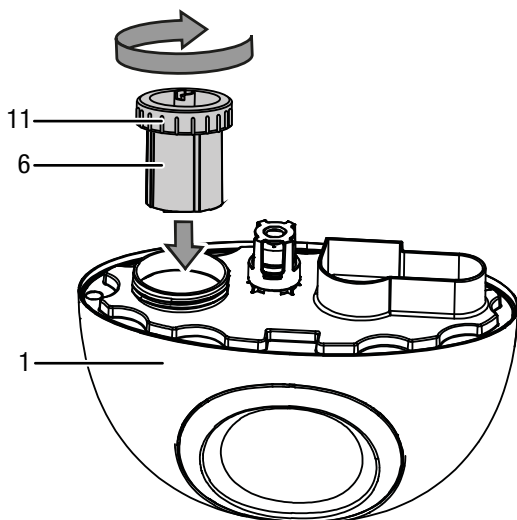

7. Posizionare la parte superiore con contenitore dell'acqua (1) sulla parte inferiore (2) con le giunture al posto giusto.

⇒ Fare attenzione al fatto che dopo l'inserimento del contenitore dell'acqua, l'acqua scorre immediatamente nella parte inferiore del dispositivo.

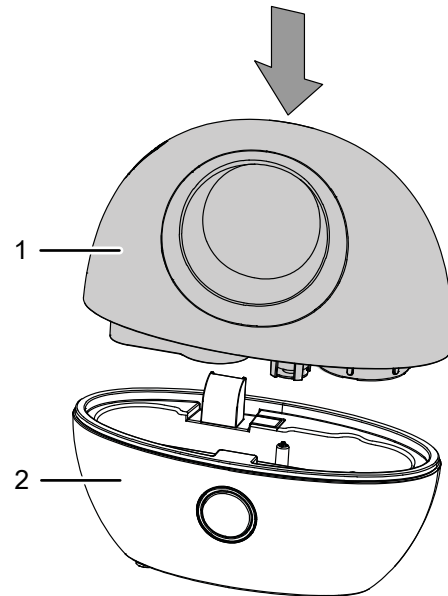

Opzione profumo

Il dispositivo offre inoltre la possibilità di diffondere del profumo durante il funzionamento.

Avviso

Non inserire mai dell'olio essenziale direttamente nel contenitore dell'olio essenziale, nel contenitore dell'acqua o sulla membrana a ultrasuoni. Il contatto diretto dell'olio essenziale con le parti in plastica o con altri componenti del dispositivo può danneggiarlo.

Utilizzare un comune olio profumato in commercio. Procedere come segue, per utilizzare l'opzione profumo:

✓ Il dispositivo è stato spento e il cavo elettrico è staccato dalla corrente.

1. Rimuovere il contenitore dell'olio essenziale (5) dal dispositivo.

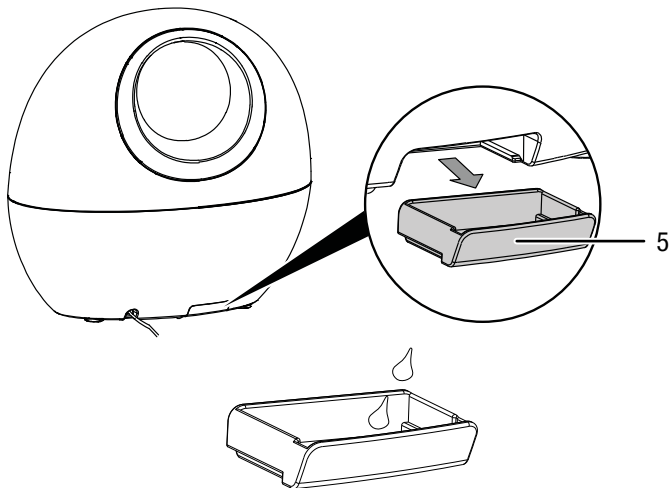

2. Far gocciolare 2 o 3 gocce di olio essenziale sulla spugna nel contenitore dell'olio essenziale (5).

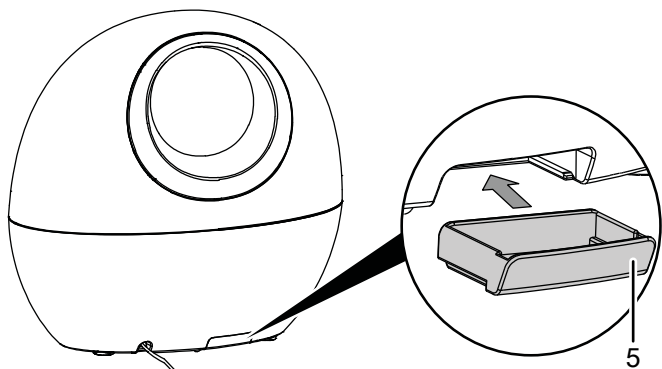

3. Inserire nuovamente il contenitore dell'olio essenziale (5) nel dispositivo.

Inserimento del filtro dell'aria

Avviso

Non utilizzare mai il dispositivo senza il filtro dell'aria inserito all'entrata dell'aria.

Senza il filtro dell'aria, l'interno del dispositivo si sporca molto, cosa che può ridurne la potenza e danneggiare il dispositivo.

- Prima dell'accensione, assicurarsi che il filtro dell'aria sia stato installato.

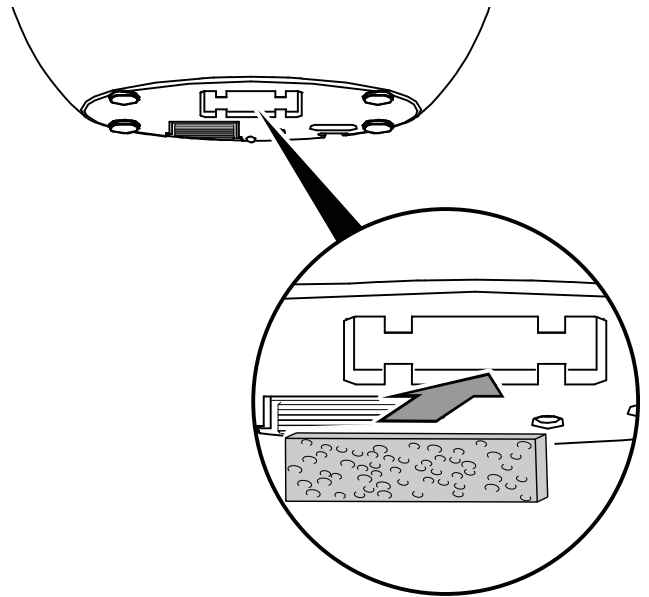

Collegamento del cavo elettrico

- Inserire la spina elettrica in una presa di corrente assicurata correttamente.
- Il LED (9b) sull'interruttore girevole si accende di rosso.

Comando

- Non aprire porte o finestre.

Elementi di comando

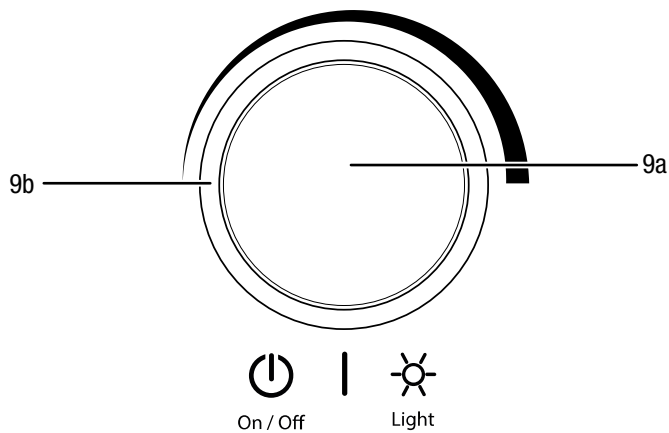

N.	Definizione
9a	Interruttore On/Off / interruttore girevole intensità di nebulizzazione
9b	LED a due colori (rosso/bianco)

Accensione del dispositivo

1. Assicurarsi che il contenitore dell'acqua (1) sia stato riempito con acqua potabile.
2. Assicurarsi che l'esterno del dispositivo non sia umido o bagnato. In caso contrario, passare un panno sul dispositivo e asciugarlo.
3. Premere l'interruttore On/Off (9a) per circa 2 sec.
 - ⇒ Il LED (9b) si accende bianco.
 - ⇒ Il dispositivo inizia con l'umidificazione. Dall'ugello nebulizzatore (10) fuoriesce una fine nebbiolina di acqua.

Impostazione dell'intensità della nebulizzazione

L'intensità di nebulizzazione desiderata può essere impostata senza interruzione di continuità.

1. Ruotare l'interruttore girevole (9a) verso destra per aumentare l'intensità di nebulizzazione o verso sinistra per ridurre l'intensità di nebulizzazione.

Accensione o spegnimento dell'illuminazione

Quando il dispositivo è in funzione, il contenitore dell'acqua (1) può essere in aggiunta illuminato tramite due LED blu posizionati nella parte inferiore del dispositivo.

1. Premere il tasto di accensione/spegnimento (9a) per accendere o spegnere l'illuminazione.

Messa fuori servizio



Avvertimento relativo a tensione elettrica

Non toccare la spina elettrica con mani umide o bagnate.

- Spegnerne il dispositivo, tenendo premuto l'interruttore On/Off (9a) per circa 2 sec.
- Estrarre il cavo elettrico dalla presa di corrente, afferrandolo alla spina elettrica.
- Svuotare il contenitore dell'acqua.
- Svuotare la parte inferiore.
- Asciugare tutte le parti del dispositivo con un panno.
- Pulire il dispositivo secondo quanto riportato nel capitolo Manutenzione.
- Immagazzinare il dispositivo in conformità con il capitolo Stoccaggio.

Accessori disponibili da ordinare successivamente



Avvertimento

Utilizzare solo accessori e dispositivi aggiuntivi che sono indicati nelle istruzioni per l'uso.

L'utilizzo di utensili o altri accessori diversi da quelli consigliati nelle istruzioni per l'uso può comportare un pericolo di lesioni.

Definizione	Codice prodotto
SecoSan® Stick 10	6.100.004.110

Errori e disturbi

Il funzionamento impeccabile dell'apparecchio è stato controllato più volte durante la sua produzione. Nel caso in cui dovessero, ciononostante, insorgere dei disturbi nel funzionamento, controllare l'apparecchio secondo la seguente lista.

Il dispositivo non si avvia:

- Controllare l'alimentazione elettrica.
- Controllare che il cavo elettrico e la spina elettrica non siano danneggiati.
- Controllare il fusibile di protezione principale.
- Controllare se la spia luminosa di controllo per il contenitore dell'acqua è accesa. Il contenitore dell'acqua potrebbe essere vuoto e deve essere riempito di nuovo.
- Attendere 10 minuti prima di riavviare il dispositivo. Se il dispositivo non dovesse avviarsi, far eseguire un controllo elettrico da un'impresa specializzata o da Trotec.

Il dispositivo è in funzione ma non vi è alcuna formazione di nebbiolina:

- Controllare se la spia luminosa di controllo per il contenitore dell'acqua è accesa. Il contenitore dell'acqua potrebbe essere vuoto e deve essere riempito di nuovo.
- Controllare la valvola sul coperchio del contenitore dell'acqua. La valvola deve essere mobile. In caso di necessità, pulire il contenitore dell'acqua.
- Controllare il galleggiante nella parte inferiore del dispositivo. Il galleggiante dovrebbe essere mobile.
- Controllare che il filtro dell'aria non sia sporco. In caso di necessità, pulire il filtro dell'aria.
- Verificare che sulla membrana di nebulizzazione nella parte inferiore del dispositivo non ci sia sporcizia ed eventualmente pulirla.

Il contenitore dell'acqua è pieno ma il dispositivo segnala il contenitore dell'acqua vuoto:

- Grossi depositi di sedimenti nella cartuccia del filtro potrebbero impedire che l'acqua entri dal contenitore dell'acqua nel dispositivo. Questo può verificarsi se il dispositivo non è stato utilizzato per un lungo periodo. Sciacquare la cartuccia del filtro con dell'acqua pulita ed eventualmente pulire il filtro sulla cartuccia del filtro con cautela.
- Controllare la valvola sul coperchio del contenitore dell'acqua. La valvola deve essere mobile. In caso di necessità, pulire il contenitore dell'acqua.

Fuoriesce dell'acqua:

- Controllare se il dispositivo è stato posizionato in modo eretto e stabile.
- Controllare il livello dell'acqua nella parte inferiore del dispositivo. Il livello dell'acqua potrebbe essere troppo alto e l'acqua venire scaricata tramite il troppopieno.
- Controllare la valvola sul coperchio del contenitore dell'acqua. La valvola deve essere mobile. In caso di necessità, pulire il contenitore dell'acqua.
- Controllare il galleggiante nella parte inferiore del dispositivo. Il galleggiante dovrebbe essere mobile. Questo potrebbe bloccarsi e l'acqua venire scaricata tramite il troppopieno.
- Controllare che il dispositivo non abbia una mancanza di tenuta.

La nebbiolina d'acqua ha un odore particolare:

- Il dispositivo è nuovo. Estrarre il contenitore dell'acqua e sciacquarlo. Far prendere aria al contenitore dell'acqua aperto, per alcune ore.
- Controllare il contenitore dell'acqua. Nel contenitore dell'acqua potrebbe esserci dell'acqua stagnante o sporca. Sciacquare il contenitore dell'acqua e riempirlo con acqua potabile fresca.

Si forma della condensa sul dispositivo:

- La circolazione dell'aria nell'ambiente non è sufficiente. Ridurre eventualmente l'intensità di nebulizzazione e assicurarsi che ci sia una circolazione dell'aria sufficiente (per es. con un ventilatore).
- L'umidità dell'aria ambientale è relativamente alta. La nebbiolina così non può distribuirsi correttamente e l'acqua si deposita sul dispositivo. Ridurre eventualmente l'intensità di nebulizzazione o spegnere il dispositivo.

Il dispositivo è rumoroso o vibra fortemente:

- Controllare se il dispositivo è stato posizionato in modo eretto e stabile.

Il dispositivo ancora non funziona perfettamente dopo questi controlli?

Contattare il servizio di assistenza. Portare eventualmente il dispositivo presso un'azienda di impianti elettrici autorizzata o presso Trotec per farlo riparare.

Manutenzione

Intervalli di manutenzione

Intervallo di manutenzione	prima di ogni messa in funzione	in caso di necessità	ogni 3 giorni	almeno ogni 2 settimane	almeno ogni 4 settimane	almeno ogni 6 mesi	almeno una volta l'anno
Pulizia del contenitore dell'acqua			X				
Controllo di eventuale presenza di sporcizia o corpi estranei sulle uscite di aspirazione e di scarico, eventuale pulizia	X				X		
Pulizia dell'esterno		X					X
Controllo visivo di eventuale presenza di sporcizia all'interno del dispositivo		X					X
Controllo di eventuale presenza di sporcizia o corpi estranei sul filtro dell'aria, eventuale pulizia o sostituzione	X			X			
Sostituzione del filtro dell'aria						X	
Controllo di eventuale presenza di danneggiamenti	X						
Controllo delle viti di fissaggio		X					X
Test di collaudo							X

Protocollo di manutenzione

Tipo di dispositivo:

Numero dispositivo:

Intervallo di manutenzione	1	2	3	4	5	6	7	8	9	10	11	12	13	14	15	16
Pulizia del contenitore dell'acqua																
Controllo di eventuale presenza di sporcizia o corpi estranei sulle uscite di aspirazione e di scarico, eventuale pulizia																
Pulizia dell'esterno																
Controllo visivo di eventuale presenza di sporcizia all'interno del dispositivo																
Controllo di eventuale presenza di sporcizia o corpi estranei sul filtro dell'aria, eventuale pulizia o sostituzione																
Sostituzione del filtro dell'aria																
Controllo di eventuale presenza di danneggiamenti																
Controllo delle viti di fissaggio																
Test di collaudo																

1. Data:	2. Data:	3. Data:	4. Data:
Firma:	Firma:	Firma:	Firma:
5. Data:	6. Data:	7. Data:	8. Data:
Firma:	Firma:	Firma:	Firma:
9. Data:	10. Data:	11. Data:	12. Data:
Firma:	Firma:	Firma:	Firma:
13. Data:	14. Data:	15. Data:	16. Data:
Firma:	Firma:	Firma:	Firma:

Lavori da eseguire prima dell'inizio della manutenzione



Avvertimento relativo a tensione elettrica

Non toccare la spina elettrica con mani umide o bagnate.

- Spegnerne il dispositivo.
- Estrarre il cavo elettrico dalla presa di corrente, afferrandolo alla spina elettrica.



Avvertimento relativo a tensione elettrica

I lavori che richiedono l'apertura dell'involucro devono essere eseguiti esclusivamente da imprese specializzate autorizzate o da Trotec.

Indicazioni e segnali di sicurezza presenti sul dispositivo

Controllare con regolarità le indicazioni e i segnali di sicurezza presenti sul dispositivo. Se non più leggibili, applicarne di nuovi!

Pulitura dell'involucro

Pulire l'involucro con un panno umido, morbido e senza pelucchi. Fare attenzione che non penetri umidità all'interno dell'involucro. Fare attenzione che l'umidità non entri in contatto con gli elementi costruttivi elettrici. Per inumidire il panno, non utilizzare detergenti aggressivi, come per es. spray detergenti, solventi, detergenti a base di alcool o abrasivi.

Pulitura del contenitore dell'acqua



Informazioni

Utilizzare il SecoSan® Stick di Trotec per impedire la formazione di germi nell'acqua. Il SecoSan® Stick impedisce la moltiplicazione di germi mediante ioni argentei. Grazie alla sua speciale superficie antimicrobica, gli ioni argentei vengono rilasciati direttamente sui batteri e sui germi che si trovano nelle immediate vicinanze. Questo impedisce efficacemente la crescita dei germi – ma l'acqua rimane pura e incontaminata. SecoSan® Stick esegue un dosaggio automatico.

Con un utilizzo attivo, il contenitore dell'acqua deve essere pulito ogni 3 giorni. Per la pulizia e la decalcificazione utilizzare dell'aceto. Osservare le indicazioni del produttore e le segnalazioni di pericolo concernenti il decalcificante. Il contenitore dell'acqua deve essere svuotato prima di un inutilizzo prolungato o prima dello stoccaggio.

1. Sollevare e rimuovere la parte superiore con contenitore dell'acqua (1).
Ricordarsi che nella parte inferiore potrebbe esserci ancora dell'acqua residua, se il dispositivo precedentemente era in uso.

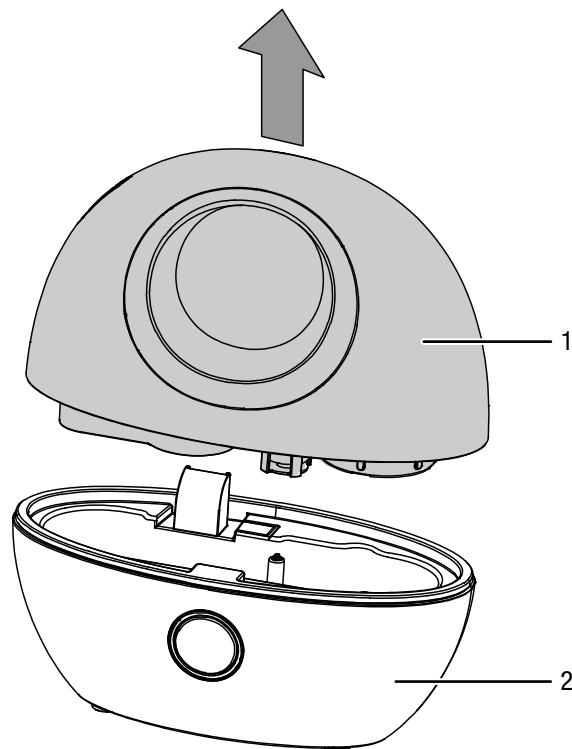

2. Capovolgere il contenitore dell'acqua (1).
3. Svitare il coperchio (11) con cartuccia del filtro avvitata (6).

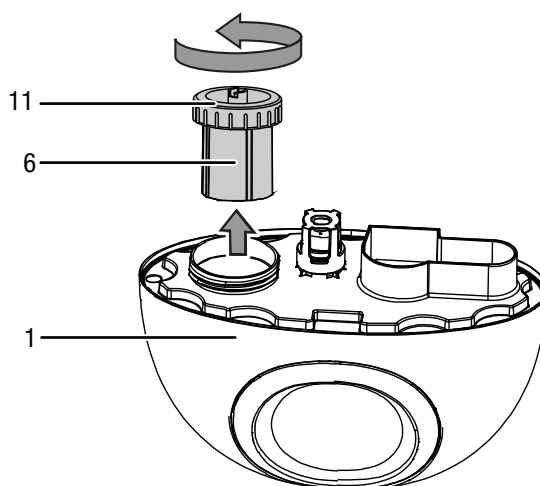

4. Svuotare l'acqua residua dal contenitore dell'acqua (1).
5. Rimuovere il SecoSan® Stick dal contenitore dell'acqua (1).
6. Sciacquare a fondo il contenitore dell'acqua con aceto (decalcificante).
7. Sciacquare a fondo il contenitore dell'acqua e il SecoSan® Stick con acqua pulita.
8. Far asciugare il contenitore dell'acqua (1).

9. Pulire l'interno della parte inferiore e l'ugello nebulizzatore con aceto (decalcificante) e successivamente, asciugare le parti con un panno senza pelucchi.
Per la pulizia della membrana di nebulizzazione, cfr. capitolo Pulizia della membrana di nebulizzazione.
10. Posizionare il SecoSan® Stick nel contenitore dell'acqua (1).
11. Riempire il contenitore dell'acqua (1) con acqua potabile.
12. Eventualmente, avvitare la cartuccia filtri con addolcitore (6) sul coperchio.
13. Riavvitare saldamente il coperchio (11) sul contenitore dell'acqua (1).

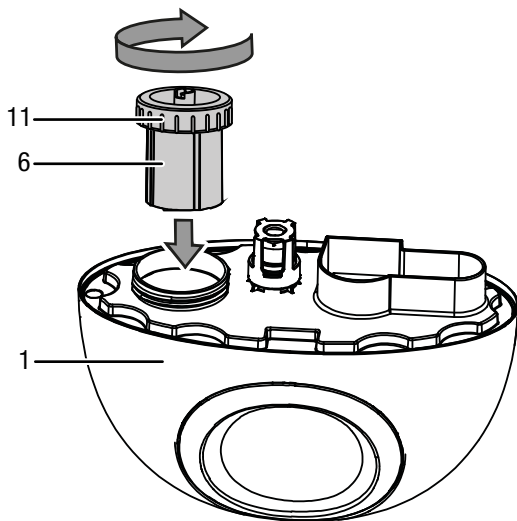

14. Posizionare la parte superiore con contenitore dell'acqua (1) sulla parte inferiore (2) con le giunture al posto giusto.

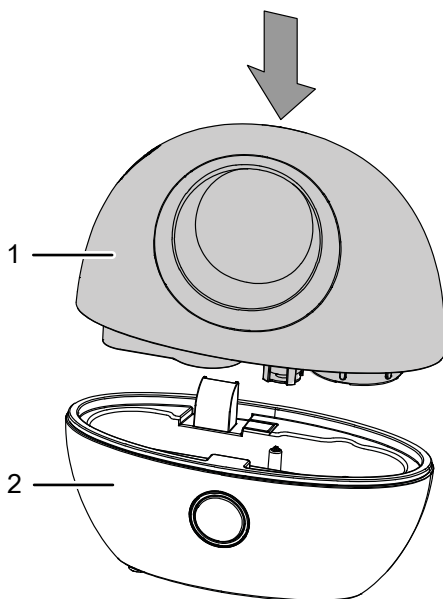

Pulizia della membrana di nebulizzazione

Nel tempo, a seconda della durezza dell'acqua potabile utilizzata, è possibile che sulla membrana di nebulizzazione si formino dei sedimenti. Questo potrebbe pregiudicare la prestazione della nebulizzazione. La membrana di nebulizzazione deve essere quindi pulita regolarmente.

Per fare ciò, procedere nel seguente modo:

1. Rimuovere il contenitore dell'acqua (1) come descritto nel capitolo *Pulizia del contenitore dell'acqua*.
2. Rimuovere l'acqua residua eventualmente presente nell'interno del dispositivo.
3. Bagnare la membrana di nebulizzazione (12) con aceto (decalcificante).
4. Far agire il decalcificante per circa da 2 fino a 5 min.
5. Staccare lo strato, lavorando con cautela la membrana di nebulizzazione (12) con un pennello (8).

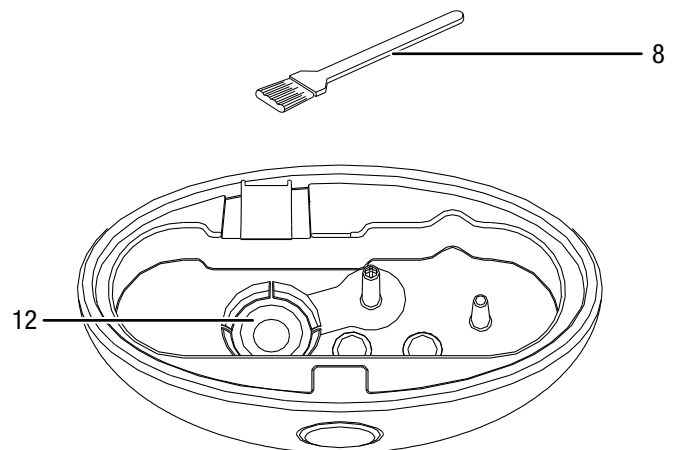

6. Sciacquare l'interno del dispositivo con dell'acqua pulita.
7. Reinscrivere il contenitore dell'acqua (1), come descritto nel capitolo *Pulizia del contenitore dell'acqua*.

Rigenerazione dell'addolcitore dell'acqua

L'addolcitore dell'acqua deve essere rigenerato circa una volta al mese, a seconda della durezza dell'acqua.

Per fare ciò, procedere nel seguente modo:

1. Rimuovere il contenitore dell'acqua (1) come descritto nel capitolo *Pulizia del contenitore dell'acqua*.
2. Svitare il coperchio (11) del contenitore dell'acqua (1).

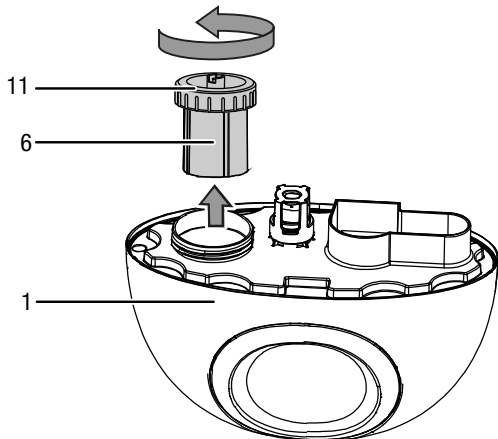

3. Svitare la cartuccia del filtro (6) dal coperchio (11).
4. Tenere pronto un contenitore con una soluzione satura di acqua e sale comune.
5. Inserire la cartuccia del filtro nel contenitore con la soluzione salina. Assicurarsi che la cartuccia del filtro con l'addolcitore dell'acqua sia completamente ricoperta dalla soluzione salina.
6. Lasciare riposare la cartuccia del filtro per 24 h nella soluzione salina.
7. Rimuovere la cartuccia del filtro dalla soluzione salina dopo 24 h.
8. Sciacquare la cartuccia del filtro con acqua pulita.
9. Avvitare nuovamente la cartuccia del filtro (6) sul coperchio (11).

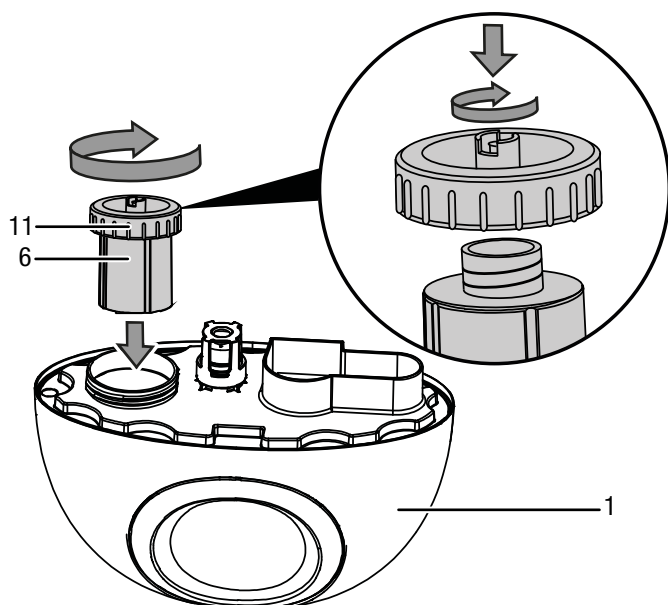

10. Riavvitare saldamente il coperchio (11) sul contenitore dell'acqua (1).
11. Reinscrivere il contenitore dell'acqua (1), come descritto nel capitolo *Pulizia del contenitore dell'acqua*.

Pulizia del contenitore dell'olio essenziale

Il contenitore dell'olio essenziale deve essere pulito regolarmente.

1. Rimuovere il contenitore dell'olio essenziale (5) dal dispositivo.

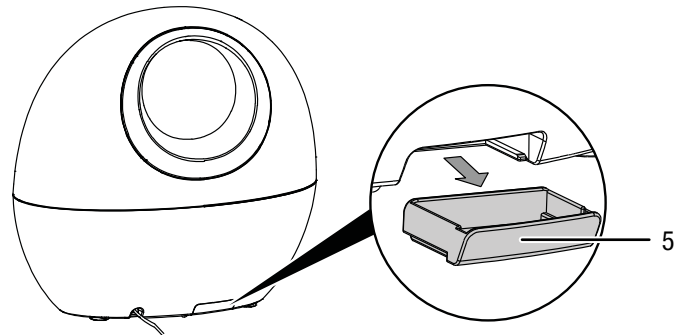

2. Sciacquare il contenitore dell'olio essenziale e la spugna con acqua pulita. In caso di necessità, utilizzare un detergente delicato per contenitori dell'olio essenziale.
3. Asciugare il contenitore dell'olio essenziale con un panno.
4. Far asciugare completamente la spugna.
5. Posizionare nuovamente il contenitore dell'olio essenziale (5) con la spugna sul dispositivo, facendolo scorrere.

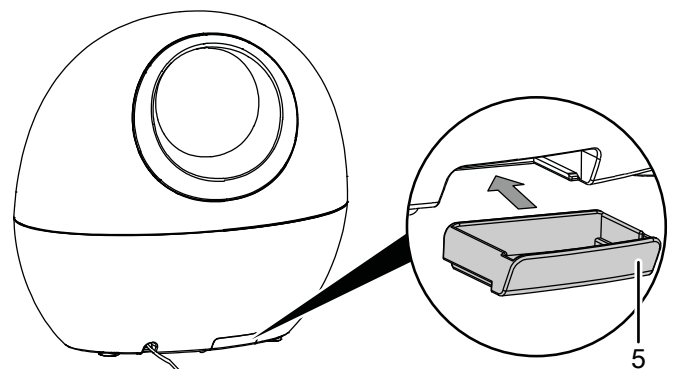

Pulitura del filtro dell'aria

Avviso

Assicurarsi che il filtro dell'aria non sia consumato o danneggiato. Gli angoli e i bordi del filtro dell'aria non devono essere deformati o arrotondati. Prima di reinserire il filtro dell'aria, assicurarsi che non sia danneggiato e che sia asciutto!

Il filtro dell'aria deve essere pulito appena si sporca. Questo si manifesta ad es. con una potenza ridotta (vedi capitolo Errori e disturbi).

1. Rimuovere il filtro dell'aria dal dispositivo.

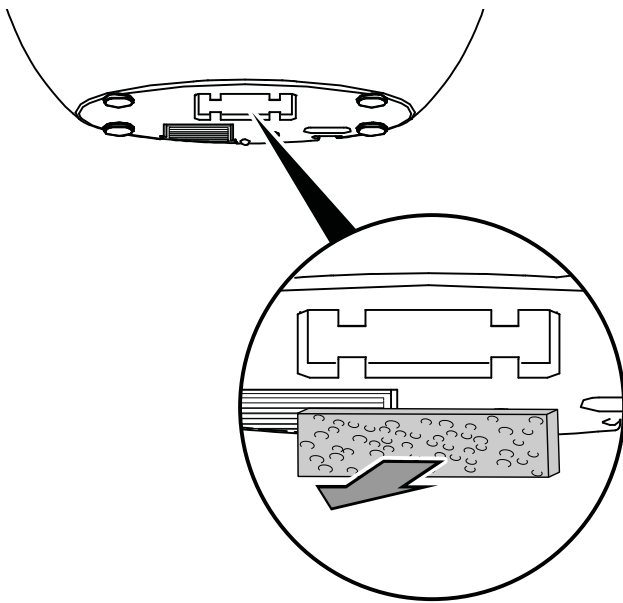

2. Sciacquare il filtro con acqua calda.
3. Far asciugare completamente il filtro. Non inserire un filtro bagnato nel dispositivo!
4. Inserire nuovamente il filtro dell'aria nel dispositivo.

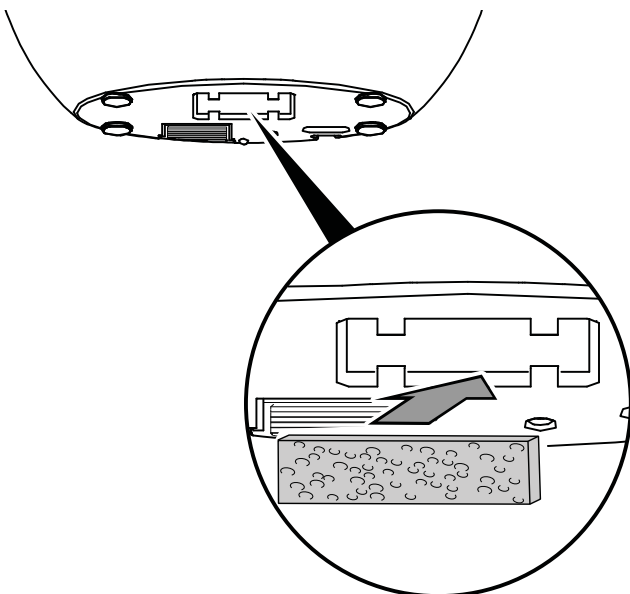

Attività successive alla manutenzione

Se si desidera continuare ad utilizzare il dispositivo:

- Collegare nuovamente il dispositivo, inserendo la spina elettrica nella presa di corrente.

Se non si utilizza il dispositivo per un periodo prolungato:

- Riporre il dispositivo in conformità con il capitolo Stoccaggio.

Allegato tecnico

Dati tecnici

Parametri	Valore
Modello	B 1 E
Potenza di nebulizzazione	200 ml/h
Tempo di lavoro	15 h
Potenza assorbita	24 W
Alimentazione elettrica	220 V – 240 V / 50 Hz – 60 Hz
Potenza assorbita nominale	0,1 A
Tipo di spina elettrica	CEE 7/16
Lunghezza cavo	1,5 m
Livello sonoro (1 m di distanza)	38 dB(A)
Capacità del contenitore dell'acqua	3 l
Peso	1,5 kg
Misure (Lunghezza x Larghezza x Altezza)	160 x 301 x 278 (mm)

Smaltimento



Il simbolo del cestino barrato su un vecchio dispositivo elettrico o elettronico significa che questo dispositivo non deve essere smaltito nei rifiuti domestici al termine della sua durata. Nelle vicinanze di ognuno sono a disposizione i punti di raccolta per i vecchi dispositivi elettrici ed elettronici. Gli indirizzi possono essere reperiti dalla propria amministrazione comunale o municipale. Tramite il nostro sito web <https://de.trotec.com/shop/> è possibile informarsi sulle possibilità di restituzione da noi messe a disposizione.

Grazie alla raccolta differenziata dei vecchi dispositivi elettrici ed elettronici si intende rendere possibile il riutilizzo, l'utilizzazione del materiale o altre forme di utilizzazione dei vecchi dispositivi, oltre a prevenire l'impatto negativo sull'ambiente e sulla salute umana, attraverso lo smaltimento delle sostanze pericolose eventualmente contenute nei dispositivi.

Trotec GmbH

Grebener Str. 7
D-52525 Heinsberg

☎ +49 2452 962-400

☎ +49 2452 962-200

✉ info@trotec.com

www.trotec.com